

# DOSSIER TECHNIQUE



**TABLIER de JARDINIER**  
**Réf.: T9601**

<b>CONTENU</b>	<b>Nombre de Documents</b>	<b>Référence Fichiers</b>
- Cahier des charges	1/1	Cat9601.doc
- Dessin technique	1/1	Dtt9601.des
- Fiche technique de fabrication	1/1	Fichetec.doc
- Gamme de montage	1/2 et 2/2	Gam9601.doc

# CAHIER DES CHARGES

## Fonction d'usage

Son usage doit permettre à l'utilisateur qui est le jardinier, de transporter avec lui le maximum d'outils nécessaire à son travail.

### **Tablier de Jardinier**

Réf.: T9601



## Fonction Technique

Ce tablier sera agrémenté de **8 poches** fonctionnelles :

- **4 poches à soufflet**
- **4 poches plaquées.**
- Les poches de forme trapèze seront gansées et plaquées
- Une bride de cou rempli sera fixée par 2 boutons pressions de couleur bronze.
- Les 2 pans de ceinture large de 20mm seront plaqués sur les côtés du tablier

**Demandeur** : clientèle masculine aimant bricoler

**Matériaux**: Jean de couleur uni bleu et noir  
Ganse largeur 40 mm.

**Fournitures**: 2 boutons pressions

**Conditionnement**: Tablier plié dans poches plastiques.

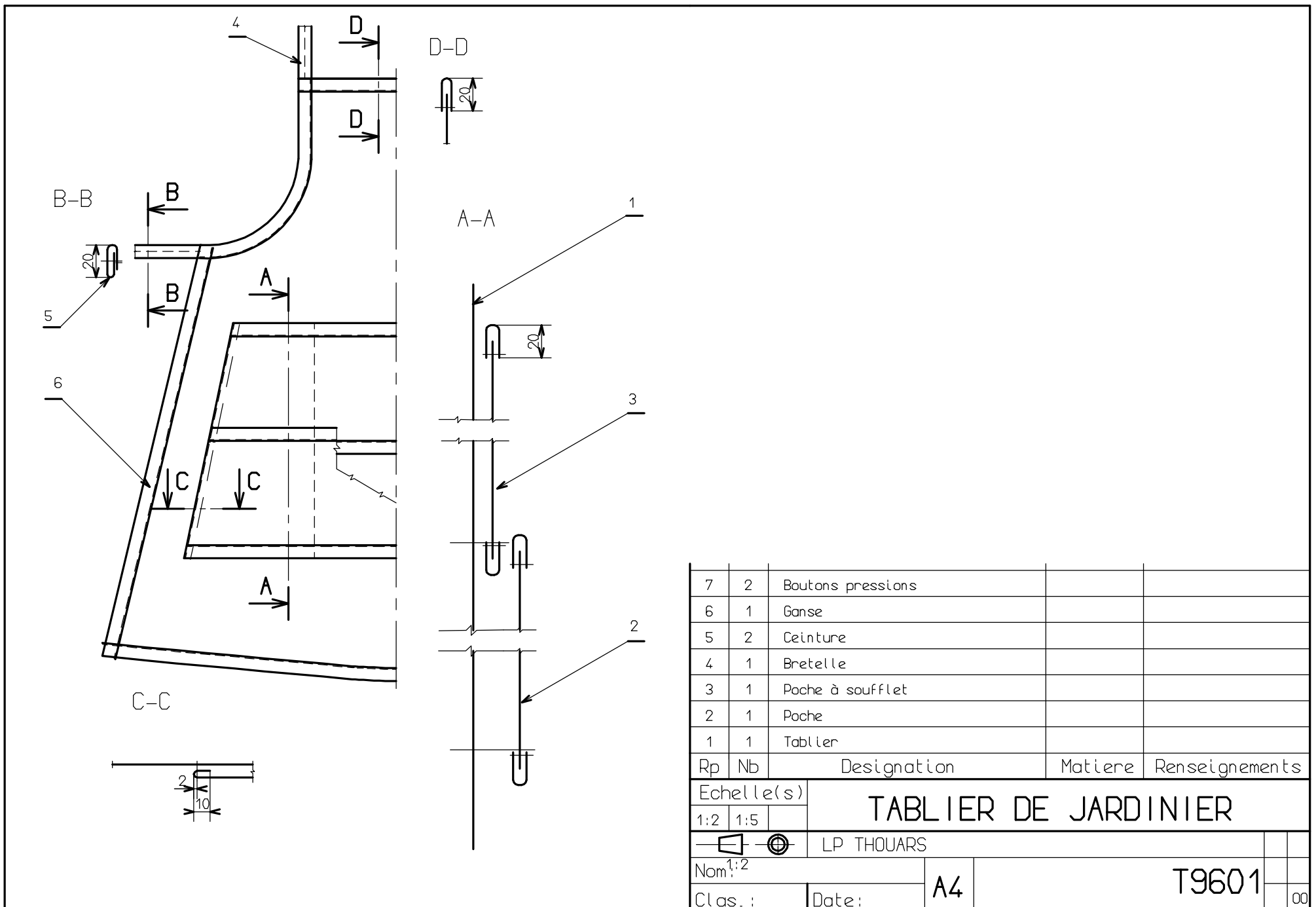

7	2	Boutons pressions		
6	1	Ganse		
5	2	Ceinture		
4	1	Bretelle		
3	1	Poche à soufflet		
2	1	Poche		
1	1	Tablier		
Rp	Nb	Designation	Matiere	Renseignements
Echelle(s)		<b>TABLIER DE JARDINIER</b>		
1:2	1:5			
		LP THOUARS		
Nom <sup>1:2</sup>		<b>A4</b>	<b>T9601</b>	
Clas. :	Date:			
				00

Réf.:T9601

# FICHE TECHNIQUE

## MATIERE D'OEUVRE

## CONTROLE DIMENSIONNEL

## CONFECTIONNABILITE



### TISSU:

Toile sergé de couleur bleu marine en 100% coton.

### FILS:

- Assorti au couleur de la ganse de grosseur **NM 60** en 100% coton.  
- Fil bleu marine 100% coton.

### AUTRES:

- Tresse ou ganse de couleur longueur = **6,50m**.

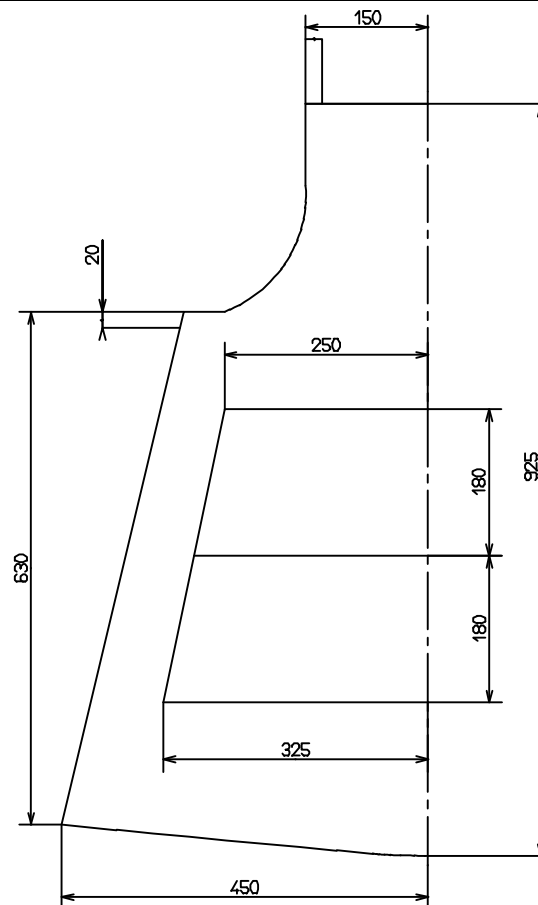

POINTS: 4 pts / 10mm.

AIGUILLES: NM.90

### GUIDES ou ATTACHEMENTS:

- guide margeur aimanté

CODE D'ENTRETIEN:

Echantillons

## INFORMATIONS COMPLEMENTAIRES

- Poches plaquées symétriques et parallèles au côté du tablier

Classe:	<b>DOCUMENT DE TRAVAIL</b> <b>GAMME de FABRICATION</b>	N°:
NOM:		Date:
PRODUIT: <i>TABLIER de JARDINIER</i>		Référence: T9601
		Quantité:
		Mode de lancement: <b>en paquet</b>
		Travail:

## CONDITIONS TECHNOLOGIQUES

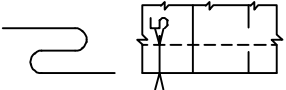
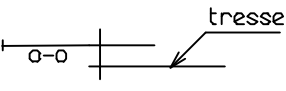
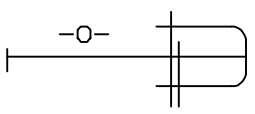
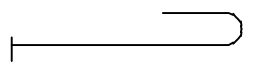
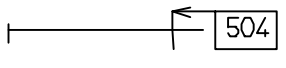
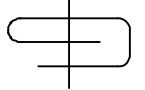
Matière d'oeuvre	Machine	Type de point	Nombre pts/cm	Equipement	Outillage divers	Temps
N°	Opérations			Schémas		Directives Complémentaires
01	<b>Préparer poches</b> - Piquer pli / bas de poche					
02	- Piquer tresse / bas de poche - Piquer tresse/ haut de poche					-o- tresse/o-o poche
03	Rabattre tresse					
04	- Préformer extrémités poches					
05	<b>Préparer ceintures et bride</b> - Surfiler bride et pans de ceinture					
06	- Remplir et piquer bride - Remplir et piquer pans de ceinture					
07	- Piquer tresse / courbe emmanchure			identique à opération N°02		
08	- Rabattre tresse			Identique à opération N°03		
09	- Piquer tresse / haut de tablier			« «		
10	- Rabattre tresse					

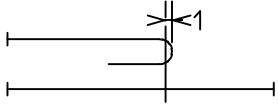
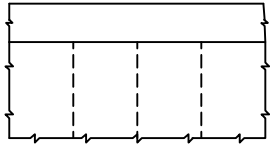
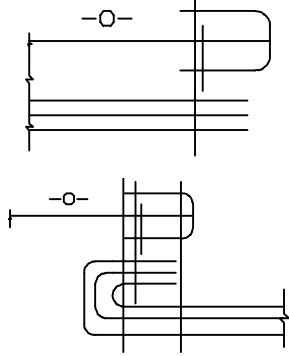
N°	Opérations	Schémas	Directives Complémentaires
11 12	- Piquer tresse / côté de tablier - Rabattre tresse	« «	
13 14	- Piquer tresse / bas de tablier - Rabattre tresse	identique à opérations N°02 identique à opération N°03	
15	- Plaquer poche à soufflet - Plaquer 2ème poche		
16	- Surpiquer poches valeur égale		
17	- Plaquer et surpiquer pans de ceinture		
18	- Fixer les boutons pressions		
19	- Contrôler l'ensemble		
20	- Plier et conditionner le tablier		