

Blouson « Bleuet »



Sommaire Dossier technique

✂ Sommaire	1/15
✂ Descriptif du modèle	2/15
✂ Cahier des charges	3/15
✂ Nomenclature	4/15
✂ Dossier de définition	5/15
✂ Gamme opératoire	6/15 7/15 8/15 9/15 10/15 11/15 12/15
✂ Dessin technique d'ensemble	13/15
✂ Dessin technique du détail poche	14/15
✂ Dessin technique du détail col	15/15

Blouson « Bleuet »

Famille de produit :

Blouson

Taille d'étude : 38

Gamme de taille : 38-44

Taille moyenne de vente prévue
38-44

Objectif quantité :

1 par élève

Vue de face



Vue de dos

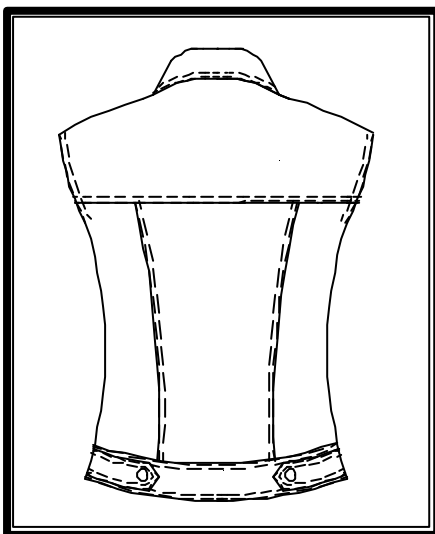

Descriptif du modèle

Devant :

Ouvert sur le milieu par un système de patte de boutonnage (boutons et boutonnières).

Il est muni de découpes western avec poches prises dans les coutures des découpes. Les rabats insérés dans les coutures d'empièvements, dissimulent l'ouverture des poches.

Dos :

Cintré par les découpes, il est surmonté d'un empiècement.

Col :

Ce col chemisier ouvert sera inséré entre les devants et les parementures

Emmanchures :

Celles-ci seront terminées par des enformes surpiqués

Bas :

Forme droite, terminé par bande rapportée avec 2 petites pattes plaquées et boutonnées pour fantaisie

Blouson « Bleuet »

Cahier des charges

Fonction d'usage :

Ce blouson sport, printemps été, se porte aussi bien avec un pantalon qu'avec une jupe en fonction de vos envies ou vos besoins.

Réalisé en jean, il permettra de vous donner un petit côté jeune et sport

Fonction technique :

Voir descriptions sur les feuilles précédentes

Matériaux : Divers selon la mode, utilisé :1.50 m

- Jean 100% Coton

Fournitures :

- Fil
- Boutons

Demandeur :

Clientèle féminine, âgée de 18 à 40 ans

Variable en fonction des tissus employés

Tailles de produit : 38/42

Grade de qualité :

Haut de gamme

Conditionnement :

Blouson étiqueté, taille et prix

Prix de revient :

Variable en fonction des tissus employés

Echantillon



Blouson « Bleuet »

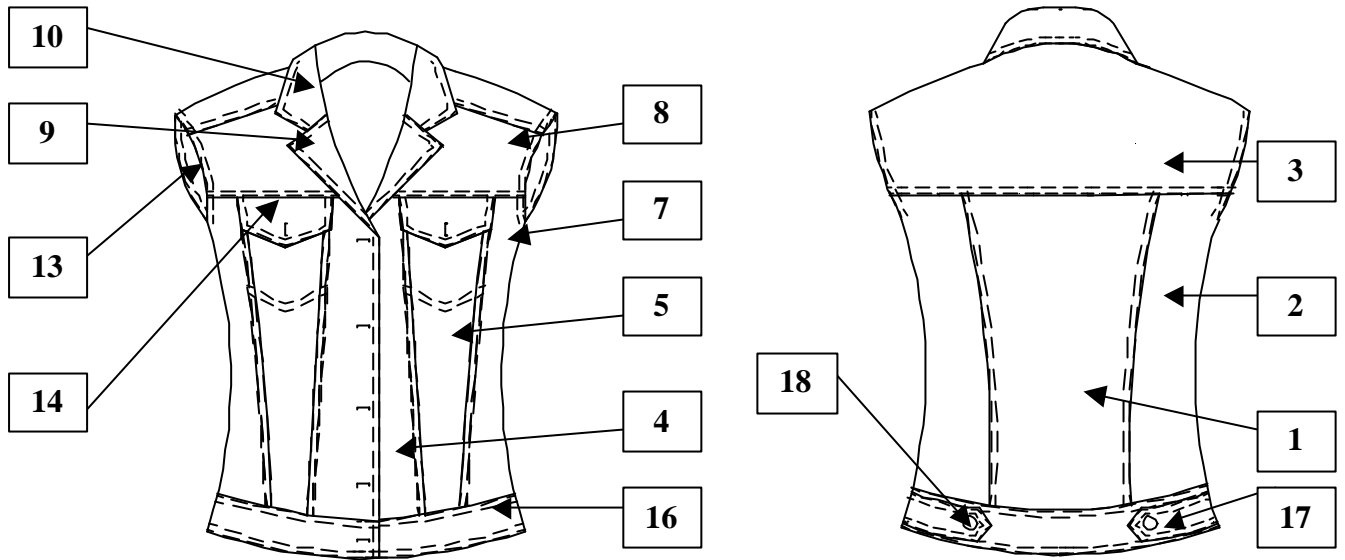

Rp	Nb	Désignation	Matière	Renseignements
		Fil		
19	7	Boutons	Métal	
18	2	Dessous de patte	Jean 100% Coton	
17	2	Dessus de patte		
16	1	Bande bas de vêtement		
15	2	Dessous de rabat		
14	2	Dessus de rabat		
13	2	Enforme emmanchure dos		
12	2	Enforme emmanchure devant		
11	1	Dessous de col		
10	1	Dessus de col		
9	2	Parementure		
8	2	Empiècement devant		
7	2	Découpe côté devant		
6	2	Découpe devant formant dessous de poche		
5	2	Découpe devant formant dessus de poche		
4	2	Découpe milieu devant		
3	1	Empiècement dos		
2	2	Côté dos		
1	1	Dos		
Rp	Nb	Désignation	Matière	Renseignements

NOMENCLATURE

Blouson « Bleuet »

Dossier de définition

Types de travaux	Désignation	Valeurs en mm	Tolérances
Couliissages	Col	7	Aucune
	Patte	7	Aucune
	Enforme emmanchure	7	Aucune
	Rabat	7	Aucune
Assemblages	Découpes	10	+ ou - 0.5 mm
	Empiècements devant	10	+ ou - 0.5 mm
	Empiècement dos	10	+ ou - 0.5 mm
	Côtés	10	+ ou - 0.5 mm
	Enforme emmanchure	7	+ ou - 0.5 mm
	Encolure	7	+ ou - 0.5 mm
Remplages	Poche	40	Aucune
Surpiquages	Col	1 et 5	Aucune
	Haut de poche	1 et 5	Aucune
	Parmentures devants	1 et 5	Aucune
	Découpes	1 et 5	Aucune
	Empiècements	1 et 5	Aucune
	Enforme emmanchure	1 et 5	Aucune
	Rabat	1 et 5	Aucune
	Bande bas de vêtement	1 et 5	Aucune
	Patte	1 et 5	Aucune
Suifilage	Bord extérieur parmenture	-0- du point sur -0- du tissu	Aucune
	Epaule parmenture		Aucune
	Découpes		Aucune
	Empiècements		Aucune
	Bord extérieur enforme emmanchure		Aucune

Code d'entretien :

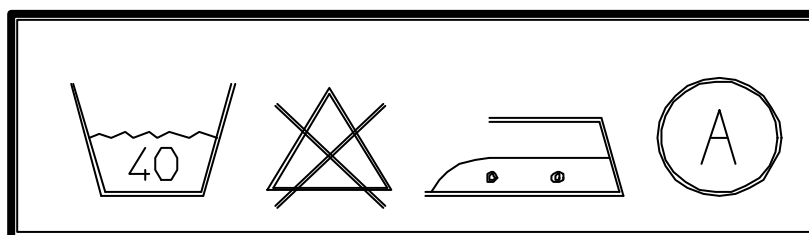



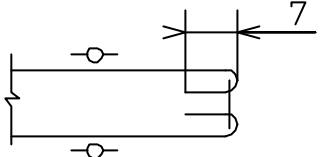
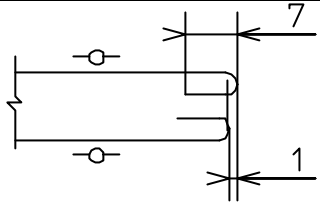
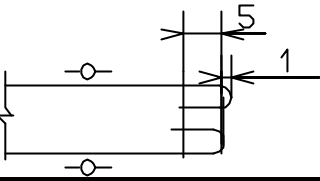
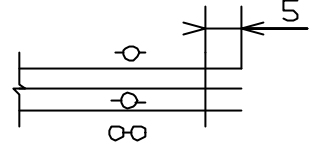
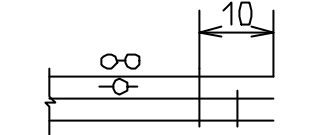
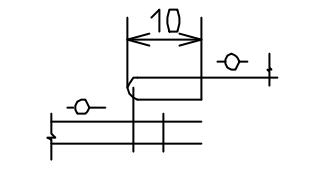
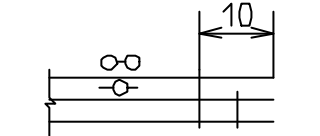
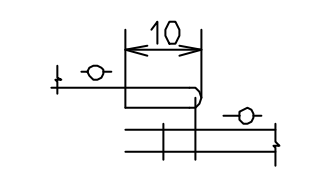
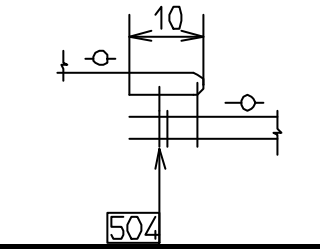
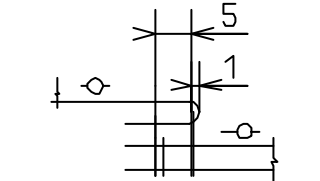

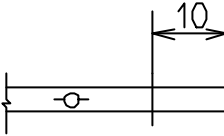
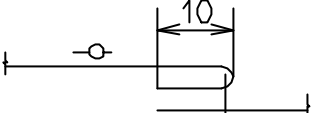
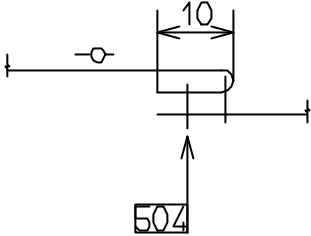
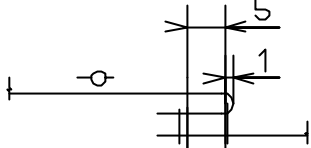
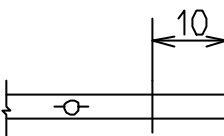
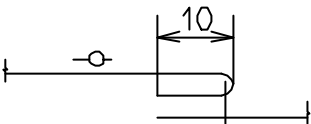
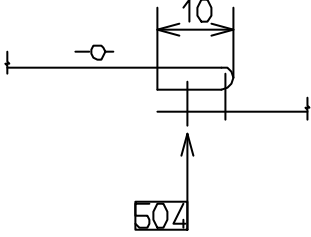
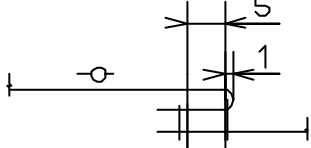
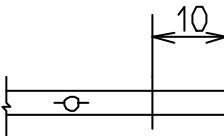
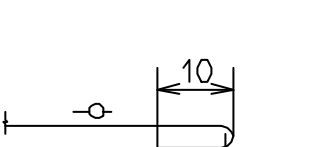
Section et classe : TMDM		Gamme de montage			N°	
Nom :					Date :	
Produit : Blouson « Bleuet »				Référence : Blouson bleuet		Mode de lancement : à l'unité
				Quantité : 1		Travail : En autonomie, unitaire
CONDITIONS TECHNOLOGIQUES						
Matière d'œuvre	Machine	Type de point	Nombre pts/cm	Equipement	Outillage divers	Temps
Jean		301	4/cm	Guide margeur	Réglet + ciseaux	Alloué heures
		Fer + table à repasser				Passé :
		Machine à boutonsnières				Préparation :
		504				
N°	Opérations		Sections		Observations	Types de pts
1	Surfiler le haut de poche				-0- du point / -0- du tissu	504
2	Préformer rempli haut de poche				Respect des crans 0-0 à l'intérieur	Fer
3	Surpiquer haut de poche				Sur l'0-0- Respect des valeurs et du parallélisme	301
4	Glacer découpe dessus de poche sur découpe dessous de poche				Les 2 endroits face à vous	301
5	Exécuter piqûre bas de poche				Avec le gabarit Respecter le parallélisme des piqûres	301
6	Coulisser les dessus et les dessous de rabat				Respect du bord/ bord -0-/-0-	301
7	Dégarnir les angles				A 1 mm de la piqûre	Main

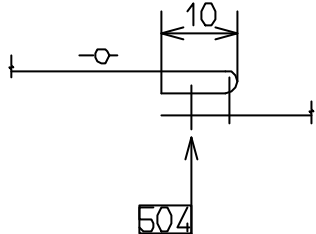
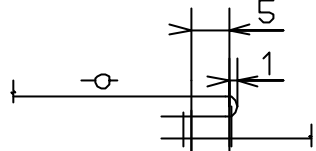
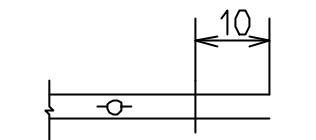
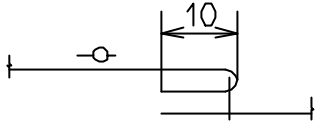
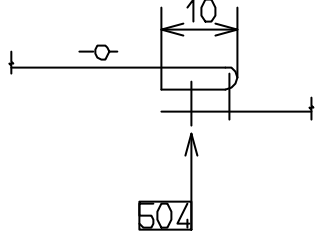
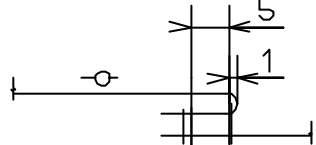
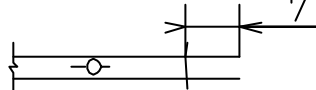
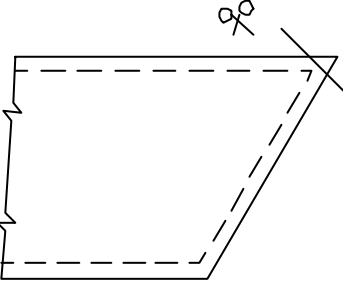
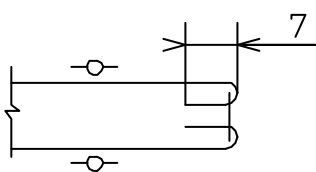

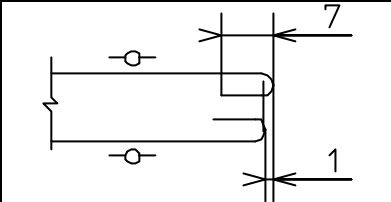
8	Retourner le rabat sur l'endroit		Ressortir les angles sans trou ni effilochure	Main
9	Repasser en roulant la couture		Dessous non visible sur l'endroit	Fer
10	Surpiquer rabat		Régularité et parallélisme des piqûres	301
11	Glacer le rabat sur la découpe devant formant dessous de poche		Respect des crans des valeurs et de la régularité + symétrie	301
12	Assembler découpe milieu devant avec découpe formant poche		Respect des endroits et des envers	301
13	Repasser la couture		Respecter le sens des coutures couchées	Fer
14	Assembler découpe formant poche avec découpe côté devant		Respect des endroits et des envers	301
15	Repasser la couture		Respecter le sens des coutures couchées	Fer
16	Surfiler les 2 assemblages précédents		-0- du point visible sur l'envers du vêtement	504
17	Surpiquer les 2 assemblages précédents		Régularité et parallélisme des piqûres	301

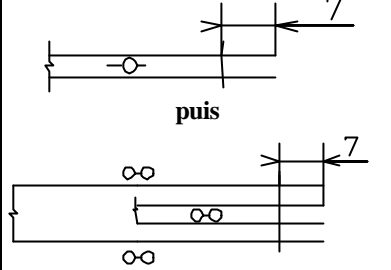
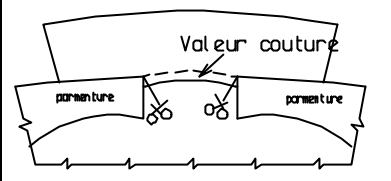
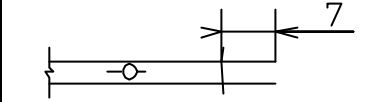
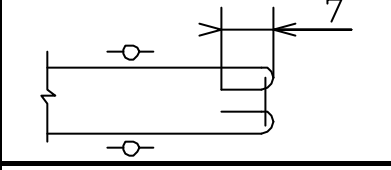
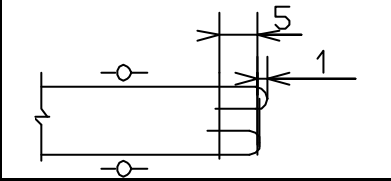
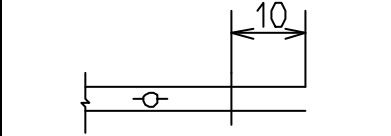
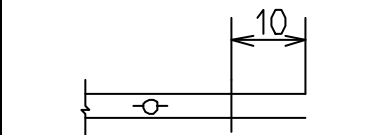
18	Assembler empiècement devant avec découpe devant		-0-/-0- Respect des valeurs	301
19	Repasser la couture		Respecter le sens des coutures couchées	Fer
20	Surfiler l'assemblage précédent		-0- du point visible sur l'envers du vêtement	504
21	Surpiquer assemblage précédent		Régularité et parallélisme des piqûres	301
22	Assembler dos et côté dos		Respect des endroits et des envers	301
23	Repasser l'assemblage		Respecter le sens des coutures couchées	Fer
24	Surfiler l'assemblage		-0- du point visible sur l'envers du vêtement	504
25	Surpiquer l'assemblage précédent		Régularité et parallélisme des piqûres	301
26	Assembler les découpes avec l'empiècement dos		Respect des endroits et des envers	301
27	Repasser l'assemblage précédent		Respecter le sens des coutures couchées	Fer

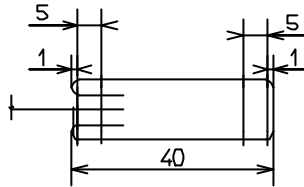
28	Surfiler l'assemblage précédent		-0- du point visible sur l'envers du vêtement	504
29	Surpiquer l'assemblage précédent		Régularité et parallélisme des piqûres	301
30	Assembler épaules empiècements + côtés devant et dos		Respect des endroits et des envers	301
31	Repasser les assemblages précédents		Respecter le sens des coutures couchées	Fer
32	Surfiler les assemblages précédents		-0- du point visible sur l'envers du vêtement	504
33	Surpiquer les assemblages précédents		Régularité et parallélisme des piqûres	301
34	Coulisser le dessus et le dessous de col		Respect des endroits et des envers -0-/-0-	301
35	Dégarnir les angles	 <p>à 1 mm de la pique</p>	A 1 mm de la piqûre	Main
36	Retourner le col sur l'endroit		Ressortir les pointes sans trou ni effilochure	Main

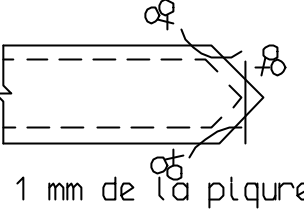
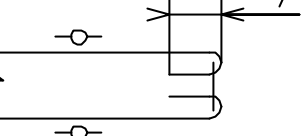
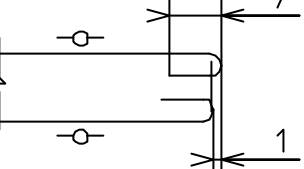
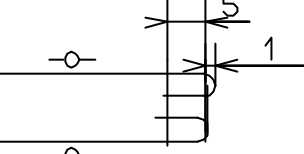
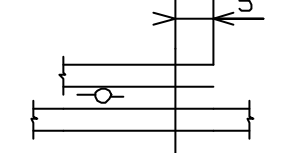
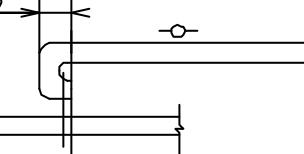
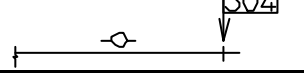
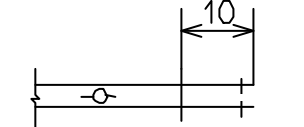
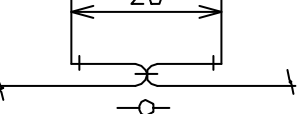
37	Repasser en roulant la couture		Dessous non visible sur l'endroit	Fer
38	Surfiler épaule et bord extérieure parmenture		-0- du point sur -0- du tissu	504
39	Coulisser parmenture et devant en insérant le col		Respect des crans Jusqu'à la couture d'épaule empiècement Respect des crans et valeurs de couture	301
40	Cranter le dessus de col		Sur la hauteur valeur de couture au niveau de la parmenture	Main
41	Assembler le dessous de col sur l'encolure empiècement dos		-0-/-0- respect des crans et des valeurs	301
42	Retourner les parmentures		R ressortir les angles	Main
43	Rabattre le dessus de col	Selon vos champs d'applications	Régularité du rabattage	Main ou 301
44	Surpiquer bord parmenture et col		Régularité et parallélisme des piqûres	301
45	Glacer épaule parmenture	Selon vos champs d'applications	Dans le sillon des coutures	Main ou 301
46	Plier bande bas de vêtement en 2		Bord à bord	Fer
47	Coulisser extrémités bande bas de vêtement		Respect des valeurs et des crans	301
48	Assembler bande sur bas de vêtement		Respect des crans de la platitude de l'assemblage	301
49	Retourner et rabattre bande sur bas de vêtement	Selon vos champs d'applications	Régularité et parallélisme du rabattage	301

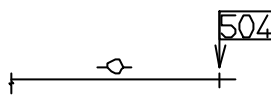
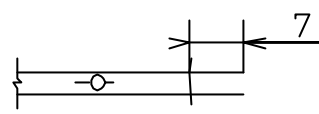
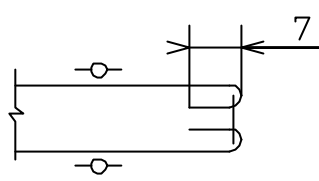
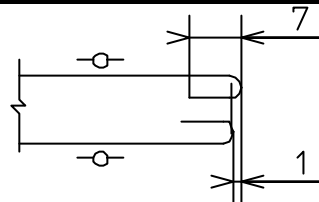
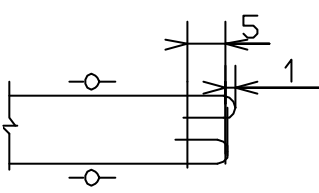
50	Surpiquer contour bande bas de vêtement		Régularité et parallélisme des piqûres	301
51	Coulisser dessus et dessous de patte		Respect du bord/ bord -0-/-0-	301
52	Dégarnir les pointes	 <p>à 1 mm de la piqûre</p>	A 1 mm de la piqûre	Main
53	Retourner sur l'endroit		Ressortir les angles sans trou ni effilochure	Main
54	Repasser en roulant la couture		Dessous non visible sur l'endroit	Fer
55	Surpiquer la patte nervure et à distance		Régularité et parallélisme des piqûres	301
56	Plaquer les pattes sur bande bas vêtement		Respect des pointages	301
57	Rabattre les pattes sur bande bas de vêtement		Solidité des arrêts	301
58	Surfiler épaules et côtés enforme emmanchure		-0- du point sur -0- du tissu	504
59	Assembler épaules et côtés enforme emmanchures		-0-/-0- bord à bord	301
60	Repasser les coutures enforme		Coutures ouvertes	Fer

61	Surfiler bord extérieur enforme emmanchure		-0- du point sur endroit du tissu	504
62	Assembler les enformes aux emmanchures		-0-/-0- et bord sur bord	301
63	Cranter l'assemblage		Crantage régulier	Main
64	Retourner l'assemblage			Main
65	Repasser en roulant la couture		Enforme non visible sur l'endroit du vêtement	Fer
66	Surpiquer nervure et à distance		Régularité et parallélisme des piqûres	301
67	Glacer les enformes emmanchures	Selon vos champs d'applications	Dans le sillon des coutures épaule et côté	Main ou 301
68	Exécuter les boutonnières		Respecter le sens des boutonnières	
69	Poser les boutons		Respecter l'emplacement du bouton par rapport à la boutonnière	Main
70	Contrôle final			Main
71	Epluchage final			Main
72	Repassage final			Fer

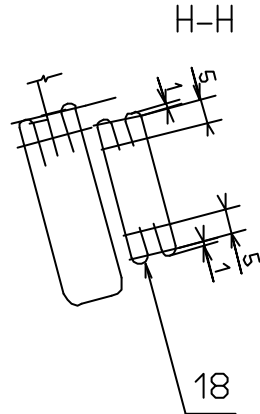
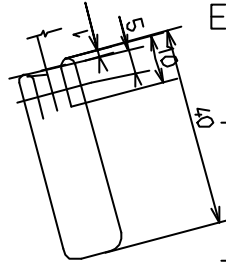
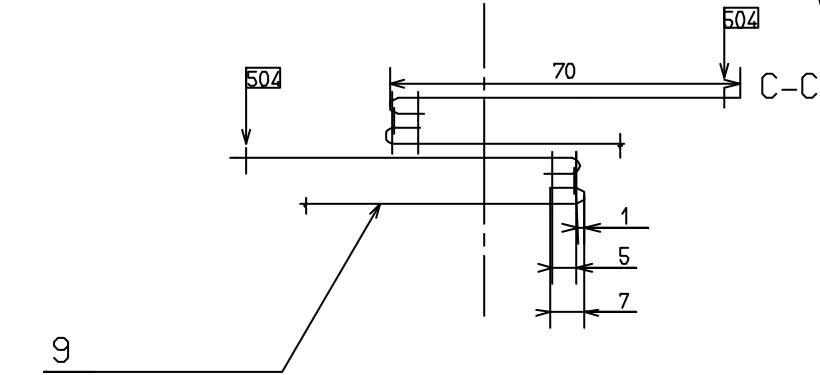
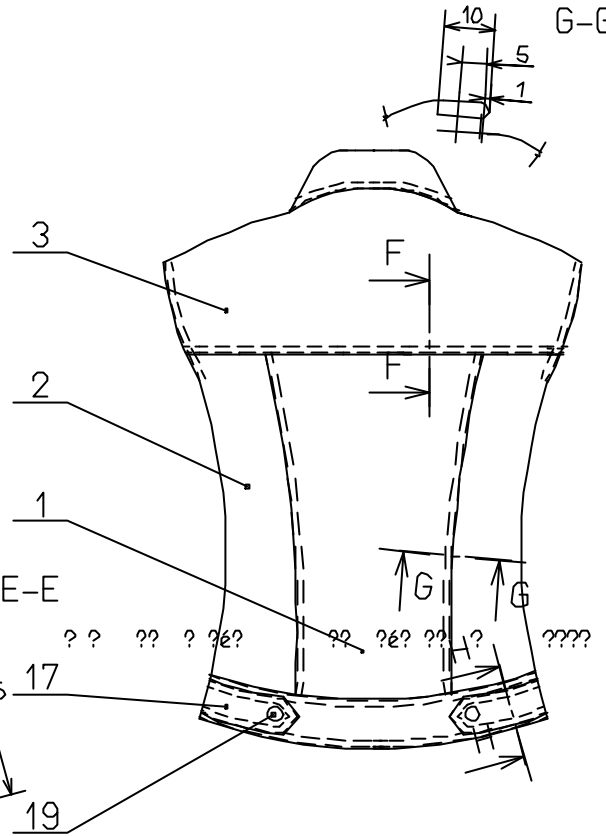
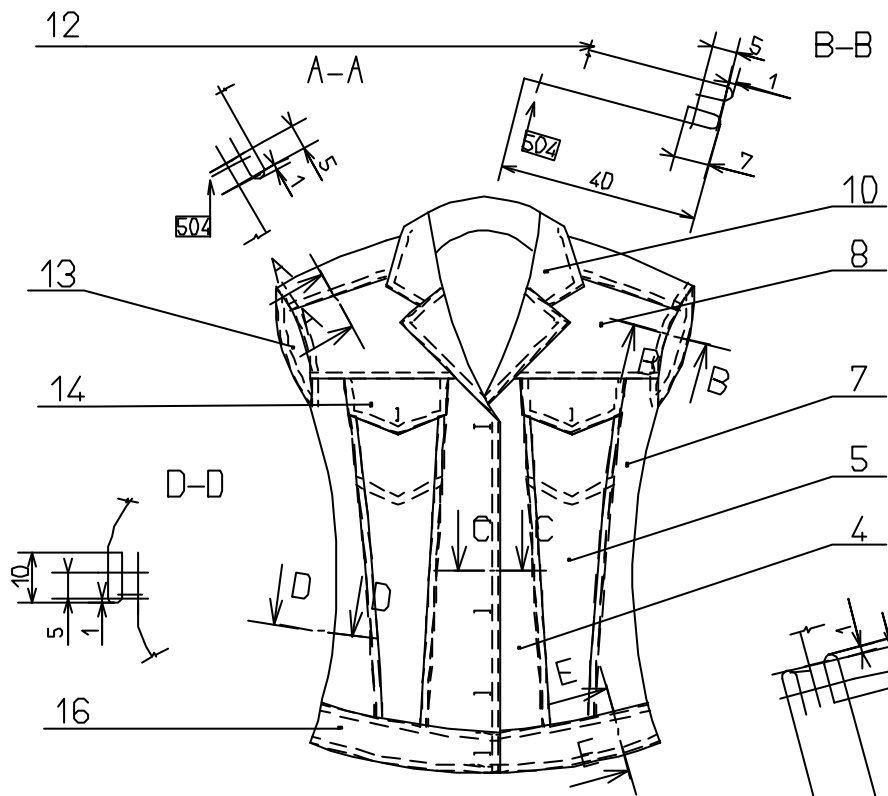

	DESSIN TECHNIQUE BLOUSON BLEUET	Dessiné par :
Echelle : 1:1	LP THOMAS JEAN MAIN	METIERS DE LA MODE
		DAO
A3	Page 13/15	

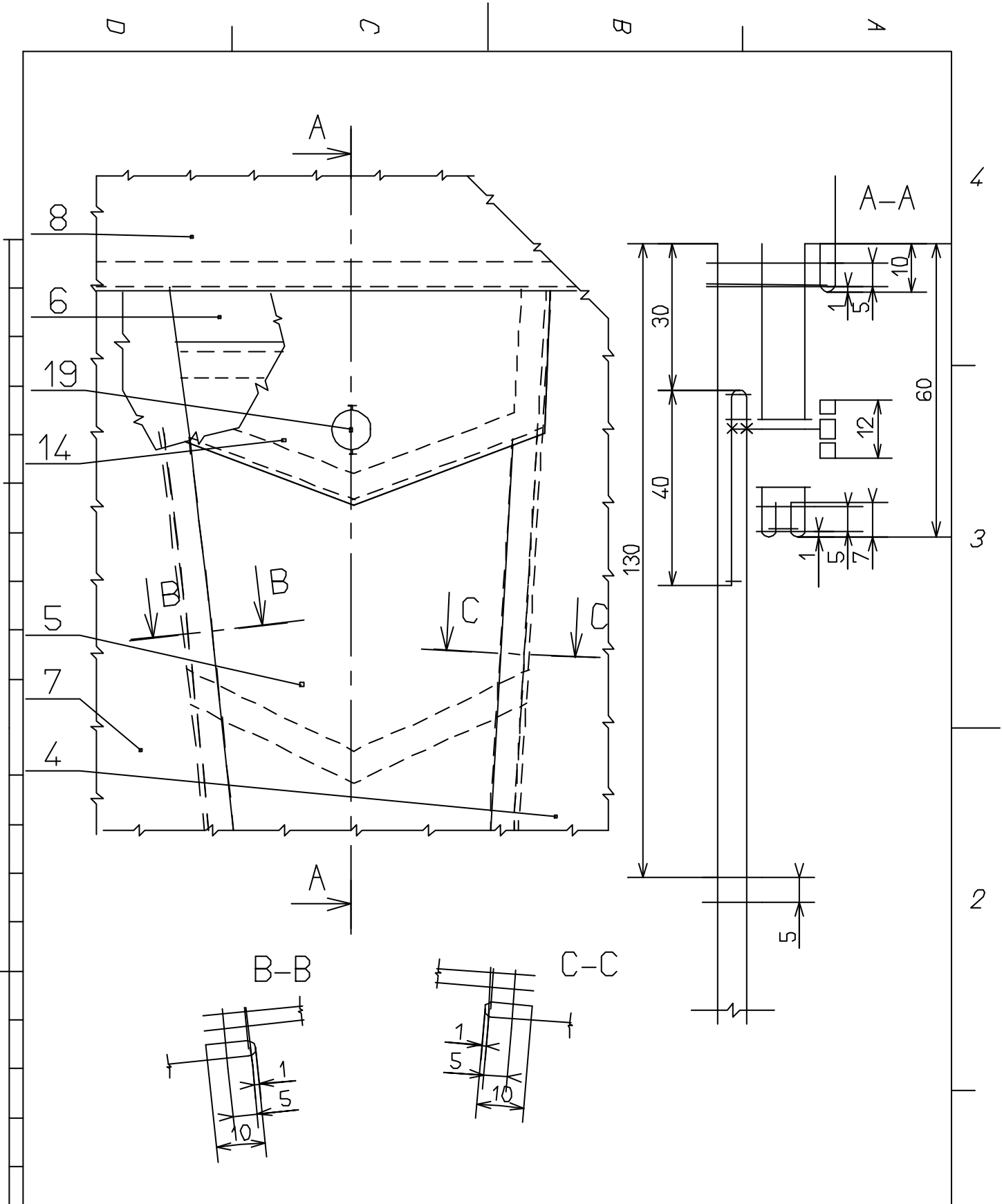

GMPCAD

Echelle :
1:1



A4

Blouson Bleu et

Dessin détail poche

LP THOMAS JEAN MAIN

Dessiné par :

METIERS DE LA MODE

Page 14/15

B

A

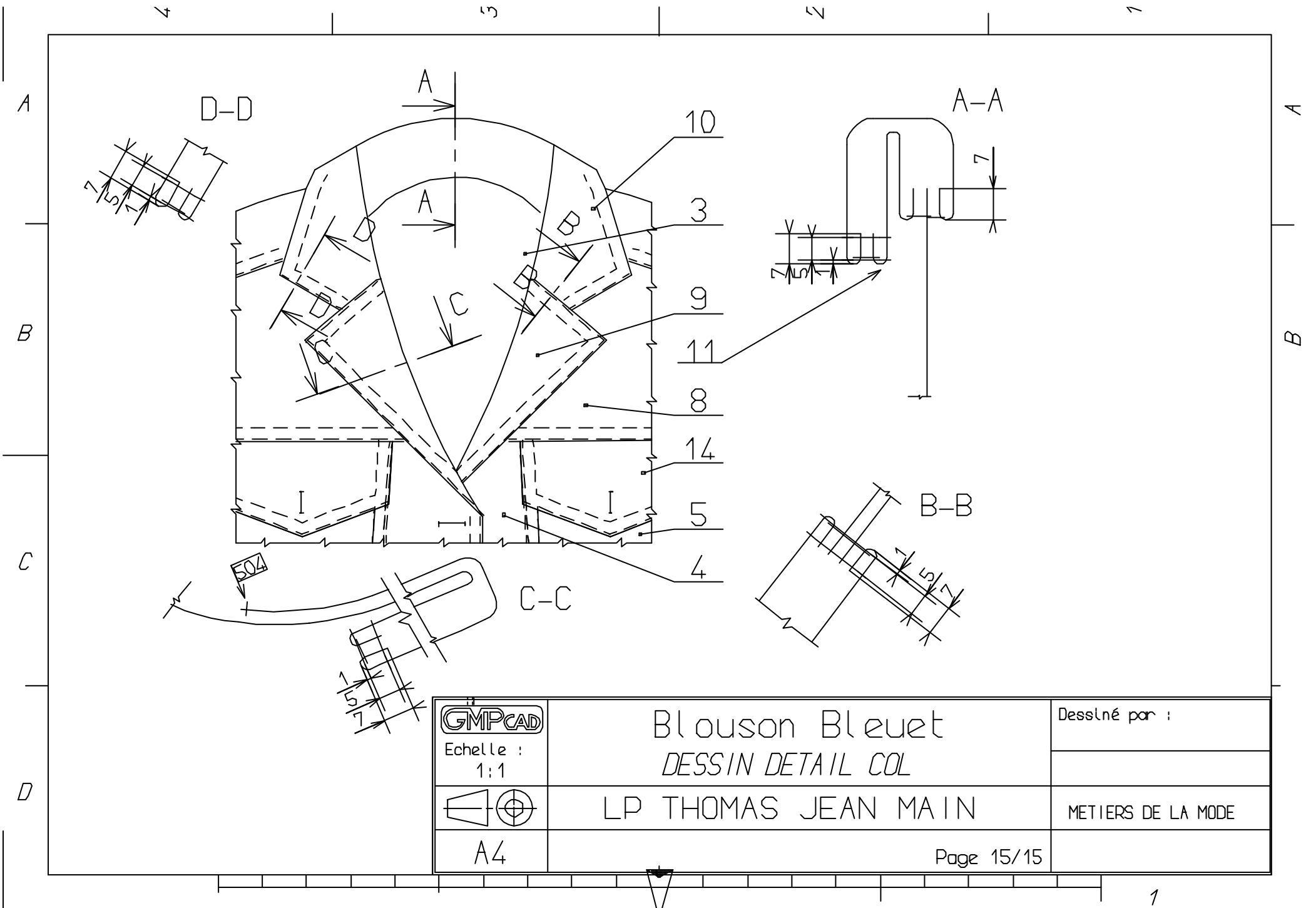

GMPCAD	Blouson Bleu et <i>DESSIN DETAIL COL</i>	Dessiné par :
Echelle : 1:1		
	LP THOMAS JEAN MAIN	METIERS DE LA MODE
A4	Page 15/15	