

CAHIER DES CHARGES

ROBE CHEMISIER

FONCTION D'USAGE

Vêtement de dessus destiné à un public assez jeune, pour une tenue passe partout, à la fois sportive, ville et décontractée.

Vêtement assez près du corps, pouvant recouvrir des dessous légers, sous-pull, tee-shirt etc...

DESCRIPTIF:

- col chemisier avec pied de col.
- patte de boutonnage rapportée sur le devant droit et sur le devant gauche
- poche avec pli rond et rabat.
- manches longues avec poignet et patte.
- empiècement dos, bride milieu dos.
- bavolet sur le haut devant
- longueur robe ou veste.
- boutons griptex.
- coutures bretelles.



33	1	Patte indéchirable gauche
32	1	Patte indéchirable droite
31	1	Poignet gauche
30	1	Poignet droit
29	1	Manche gauche
28	1	Manche droite
27	1	Doublage haut de poche droite
26	1	Doublage haut poche gauche
25	1	Poche droite
24	1	Poche gauche
23	1	Rabat dessous coté droit
22	1	Rabat dessus coté droit
21	1	Rabat dessous coté gauche
20	1	Rabat dessus coté gauche
19	1	Empiècement dos
18	1	Pied de col extérieur
17	1	Pied de col intérieur
16	1	Dessous de col
15	1	Dessus de col
14	1	Doublage bavolet gauche
13	1	Doublage bavolet droit
12	1	Bavolet gauche
11	1	Bavolet droit
10	1	Patte de boutonnage droite (parementure à même)
9	1	Coté devant droit
8	1	Milieu devant droit
7	1	Patte de boutonnage gauche (parementure à même)
6	1	Coté devant gauche
5	1	Milieu devant gauche
4	1	Bride dos
3	1	Coté dos droit
2	1	Coté dos gauche
1	1	Milieu dos

Rp	Nb	DESIGNATION	MATIERE	RENSEIGNEMENT
-----------	-----------	-------------	---------	---------------

NOMEMCLATURE ROBE CHEMISIER

LYCEE TECHNIQUE EDOUARD BRANLY ANNEE 2000/2001

NOM
nomencl.doc

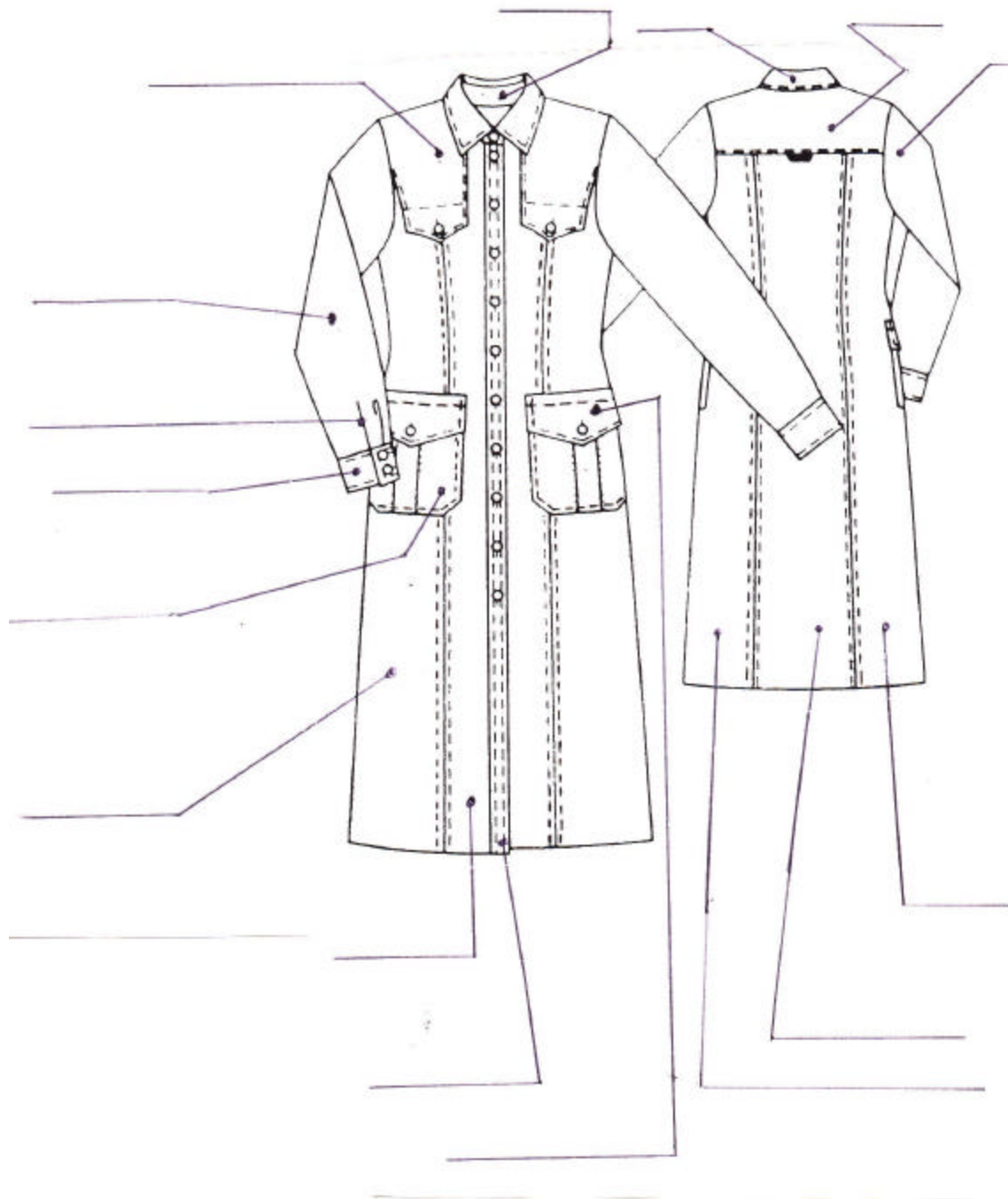

REPERAGE DES MORCEAUX
4

SURJETAGE

à effectuer aux endroits marqués par une croix , coté et coté gauche du vêtement

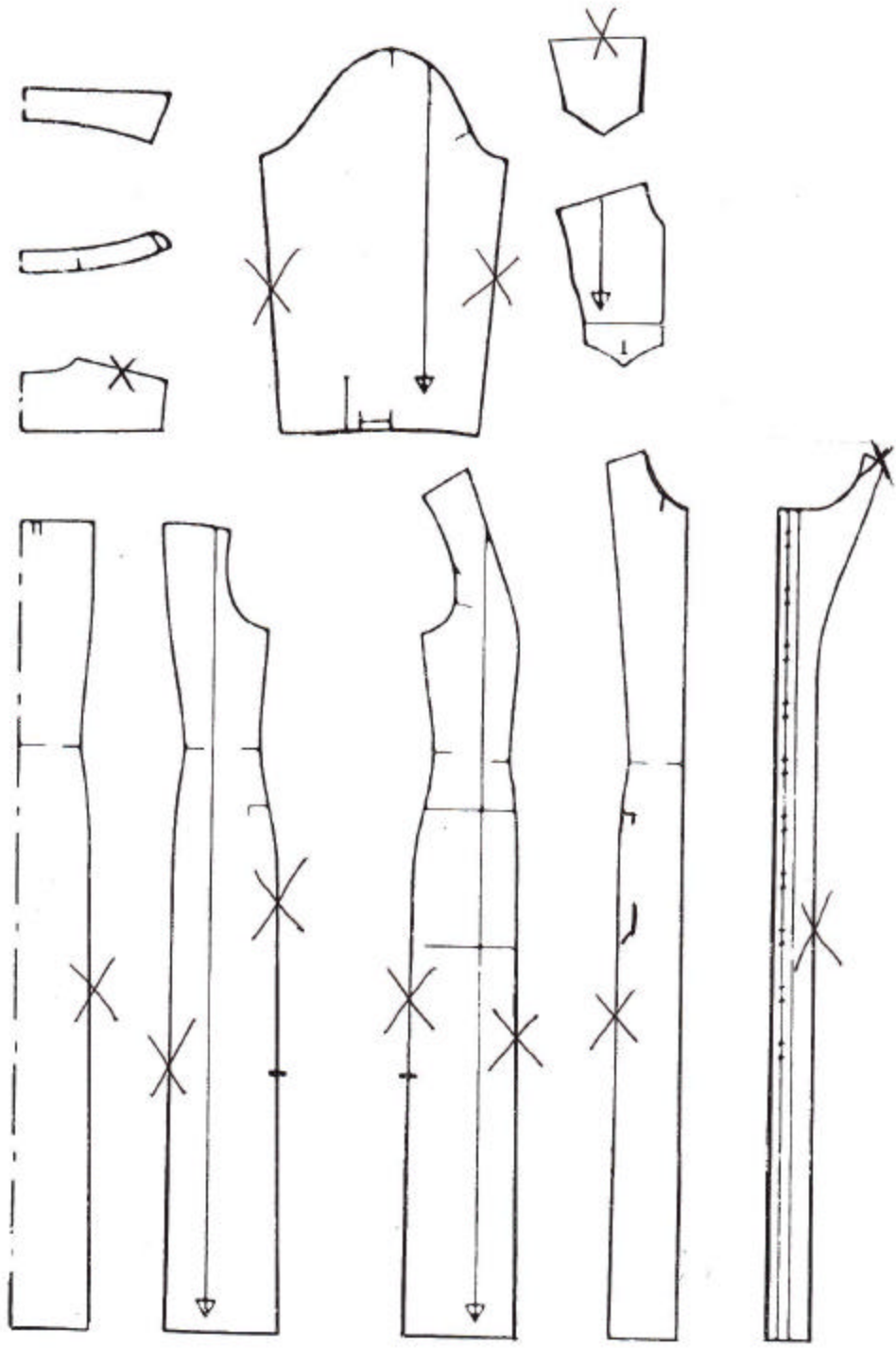

Section : <i>Habillement</i>	Gamme de fabrication	Date :
Nom :		

Produit :	Référence: 118 10 97
Mode de lancement :	Quantité :1

CONDITIONS TECHNOLOGIQUES

Matériels :	Matière :
Type de point :	
Nbre de points / cm.	
Symboles des machines à dessiner	

Le **CONTROLE** devra être systématique après chaque opération.
 Le **REPASSAGE** se fera au fur et à mesure des opérations si nécessaires

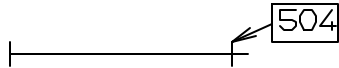
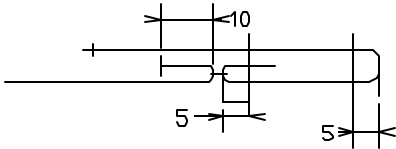
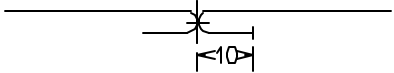
N°	OPERATIONS	Valeur en mm	SCHEMAS
1	<u>SURJETAGE</u> -A l'aide de la planche ci-jointe n°4 exécuter les opérations de surjetage aux endroits marqués par une croix.		
2	<u>PATTE DE BOUTONNAGE</u> -Assembler patte de boutonnage (au devant droit et au devant gauche) -ouvrir montage	10	
3	-plier à 30 mm du montage (valeur de la patte)		
4	-piquer sur la patte à 5mm de chaque coté		
5	-assembler milieu devant avec coté (couture bretelle) coté gauche	10	
6	-assembler milieu devant avec coté (couture bretelle) coté droit.	10	<i>idem 5</i>

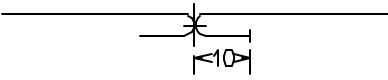
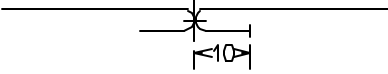
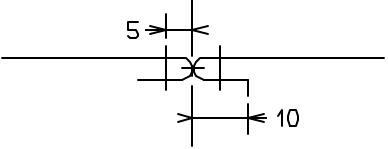
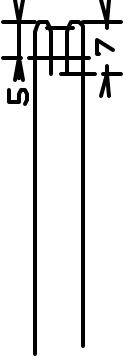
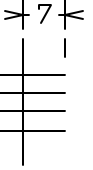
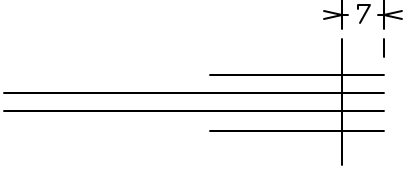
N°	OPERATIONS	Valeur mm	SCHEMAS
7	<p>ASSEMBLAGE</p> <p>-Assembler la partie centrale du dos avec coté droit et coté gauche.</p>	10	
8	<p>-Assembler cotés</p>		
9	<p>SURPIQUAGE</p> <p>-Surpiquer de chaque coté -la couture bretelle -la couture dos</p>	5	
10	<p>PREPARATION COL</p> <p>-coulisser dessus de col retourner, surpiquer</p>	7	
11	<p>-remplir un pied de col à 7mm -ce sera le coté à rabattre)</p>		
12	<p>Insérer col entre les deux pieds de col.</p>		

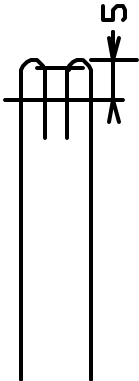
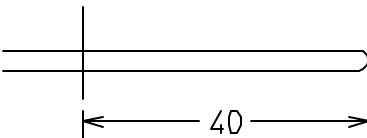
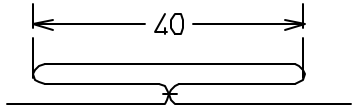
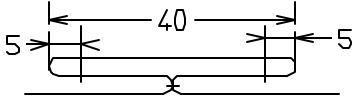
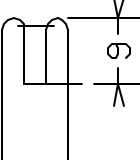
N°	OPERATIONS	Valeur mm	SCHEMAS
13 14	<p>POCHE</p> <p>-coulisser rabat de poche</p> <p>-retourner, presser</p>	10	
15	-surpiquer		
16	-plier la poche en deux, à partir du milieu, piquer de haut en bas.	40	
17	écraser ce montage pour obtenir un pli rond.		
18	-piquer le bord du pli de chaque coté	5	
19	-assembler le doublage au haut de la poche	9	
20	Presser, mettre coulissage en place.		

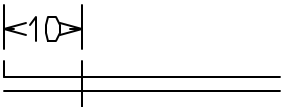
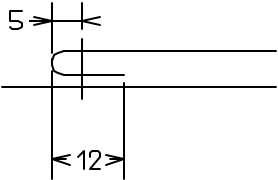
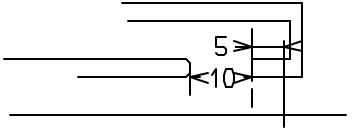
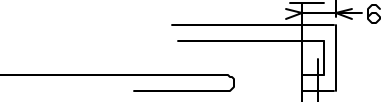
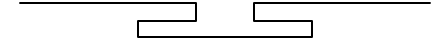
N°	OPERATIONS	Valeur mm	SCHEMAS
21	-fermer les deux cotés du doublage	10	
22	-retourner, presser		
23	-insérer le gabarit à l'intérieur de la poche et préformer.		
24	Plaquer poche sur vêtement.		
25	Poser rabat	5	
26	-surpiquer celui-ci	6	
27	<p>EMPIECEMENT DOS</p> <p>-prépiquer pli milieu dos en suivant les crans de pliage.</p>		

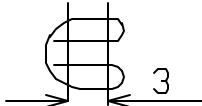
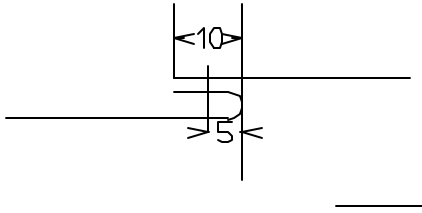
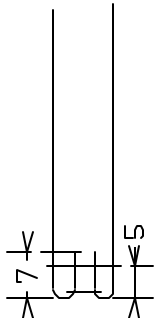
N°	OPERATIONS	Valeur en mm	SCHEMAS
28	BRIDE : faire une longueur de -plier de 5 mm de chaque coté, -plier en deux, surpîquer.	80	
29	-prépiquer sur pli		
30	-assembler empiècement et surpîquer	10 5	
31	BAVOLET -coulisser doublage pointe (coté droit et coté gauche) -retourner, presser.	7	
32	-surpîquer	5	

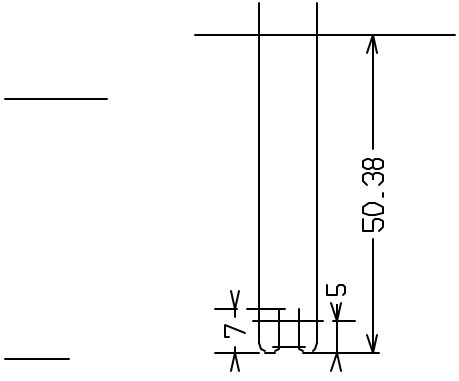
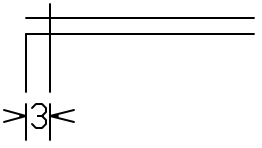
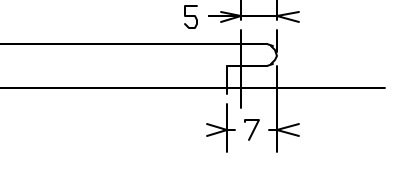
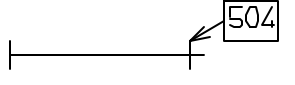
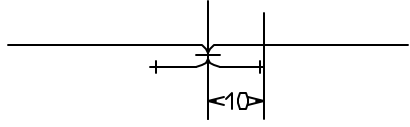
N°	OPERATIONS	Valeur mm	SCHEMAS
33	-de chaque coté de la pointe du bavolet prendre repère et faire une surpique transversale.	50	
34	-poser bas volet sur épaules -prépiquer, sur partie emmanchure, épaule, partie encolure.		
35	-surpiquer la partie du milieu devant, jusqu'au doublage de la pointe du bavolet.		
36	-surjeter épaules devant.		
37	-assembler épaules, ouvrir		

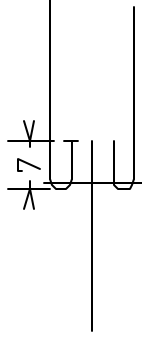
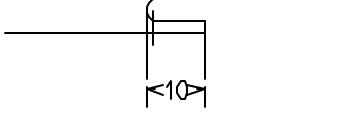
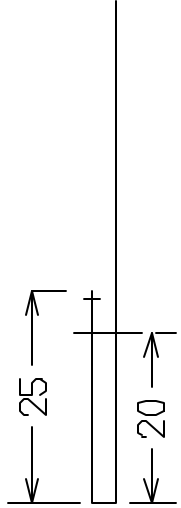
N°	OPERATIONS	Valeur mm	SCHEMAS
38	<p><u>POSE COL</u> -poser et rabattre col sur -o- vêtement.</p>	7	
39	<p><u>MANCHES</u> -exécuter patte indéchirable et poignet.(voir feuille annexe)</p>		
40	-fermer manches	10	<div data-bbox="922 766 1123 856" style="border: 1px solid black; padding: 2px; display: inline-block;"> <i>idem 37</i> </div>
41	-assembler manches à emmanchures.	10	 <p style="text-align: right; margin-right: 50px;">L_{in}</p>
42	-surjeter le montage.		
43	<p><u>BAS VETEMENT</u> -surjeter bas du vêtement.</p>		
44	-plier	25	
45	-piquer	20	
46	<p><u>FERMETURE VETEMENT</u> -exécuter boutonnieres ou poser griptex.</p>		

le bavolet est soulevé à partir de l'emmanchure
La pointe est doublée

BAVOLET

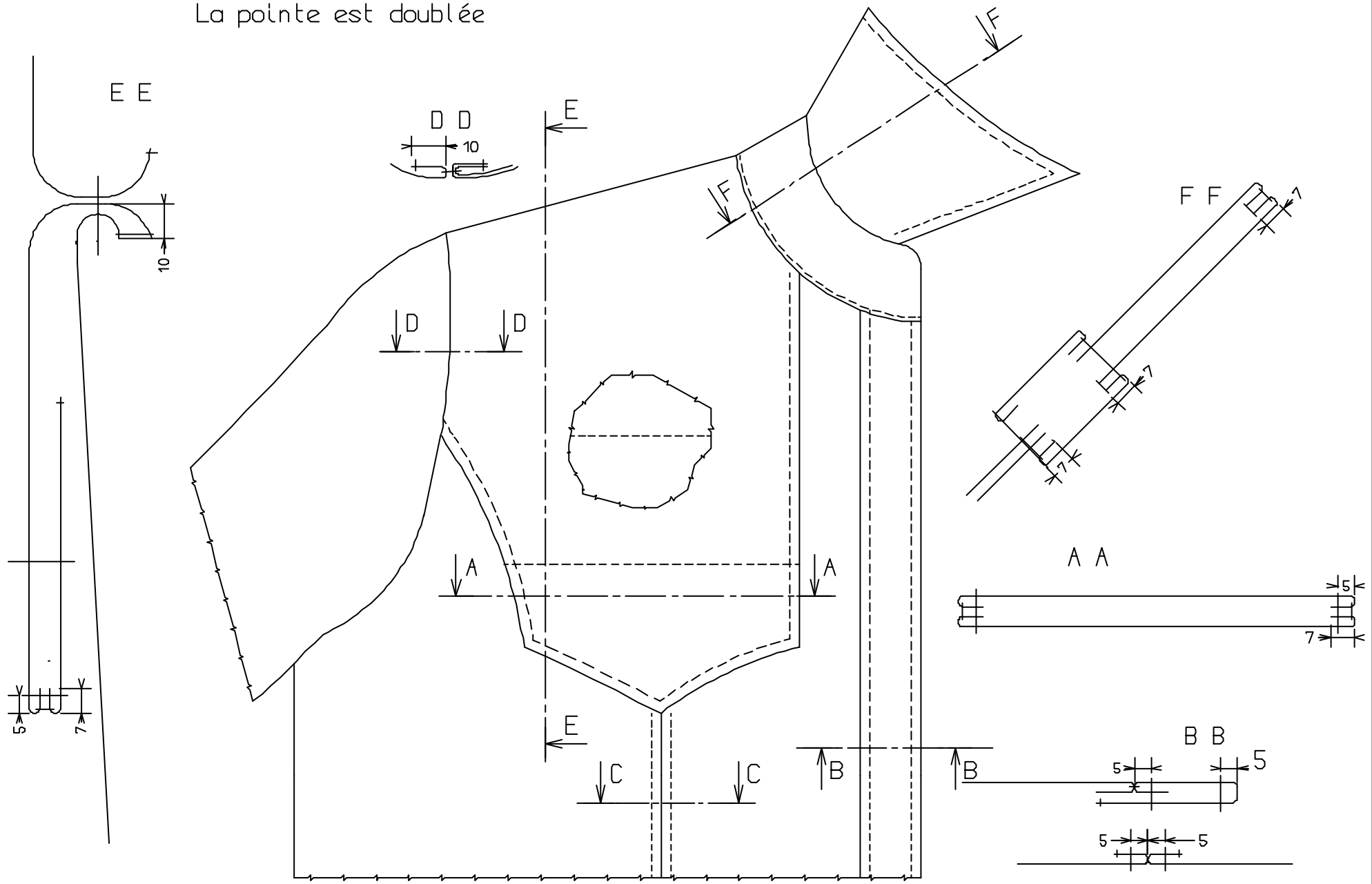

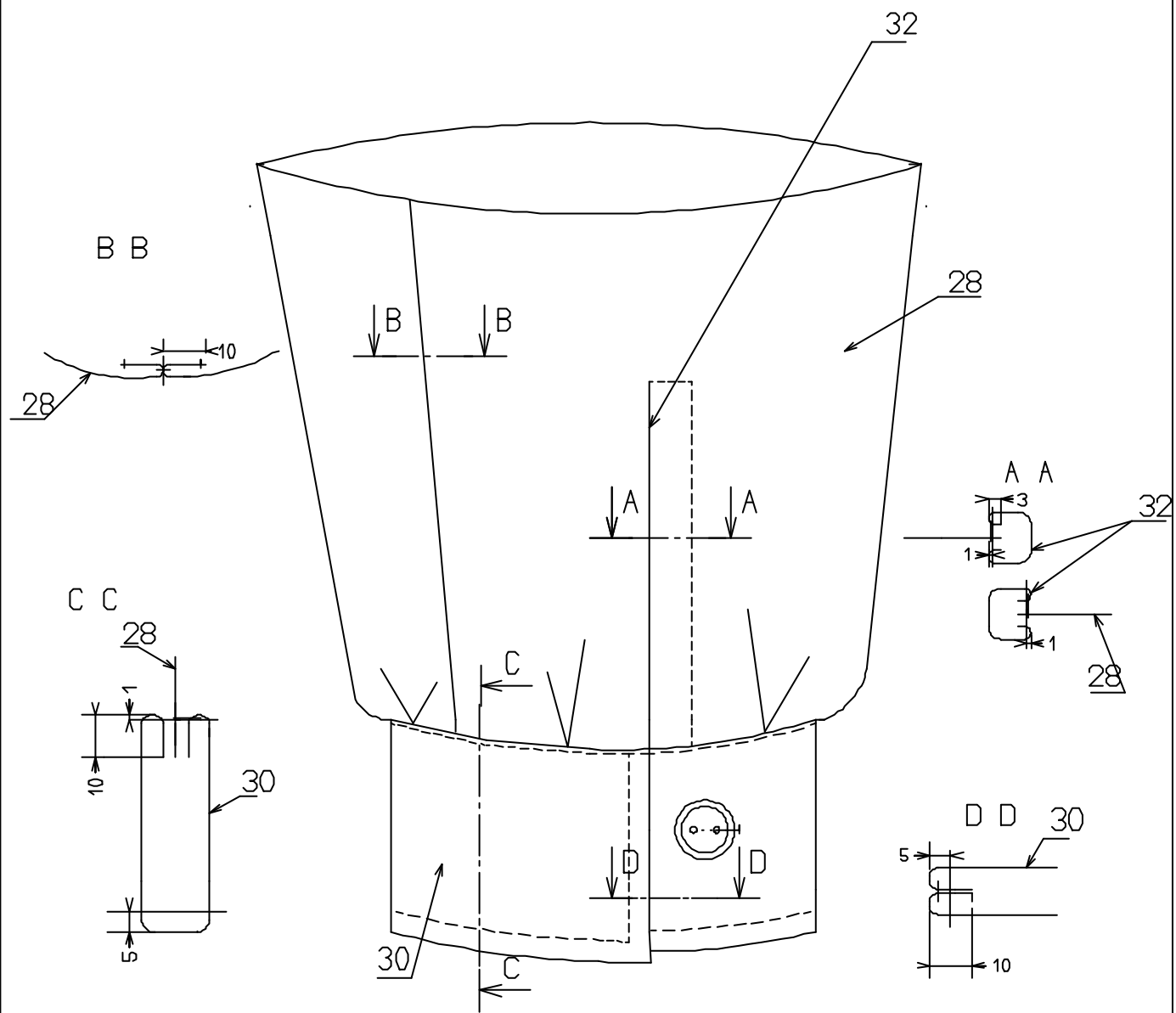

Remplir la nomenclature

Rp	Nb	Désignation	Matériau	Renseignements
Echelle:		MONTAGE DE POIGNET AVEC FENTE INDECHIRABLE côté droit		
1:1		L-P E-BRANLY Chatellerault		
Nom:		A 3		
Date:		Classe		