

DOSSIER TECHNIQUE

GILET « CLARA »



ECHANTILLON :

SOMMAIRE :

- Cahier des charges : 1 / 10
- Nomenclature : 2 / 10
- Fiche technique de définition : 3/10
- Gamme de fabrication : 4 / 10
 - gilet Clara 5 / 10
 - 6 / 10
- Gamme de fabrication : 7 / 10
 - poche X06.58 8 / 10
- Contrôle de qualité : 9 / 10
 - poche X06.58
- Dessin de construction : 10 / 10
 - poche X06.58

CAHIER DES CHARGES

FONCTION D'USAGE :

La boutique de l'établissement nous a commandé une série de petit gilet sans manches.

Le vêtement doit être confortable et raffiné pour le printemps.

La matière doit être agréable à porter, facile d'entretien et colorée.

Les formes, les matières et les techniques de fabrication doivent en faire un produit de qualité, accessible à une clientèle variée.

La fabrication à l'unité sera confiée aux TMDM.

FONCTION TECHNIQUE :

Contraintes	Choix
Gilet sans manches, confortable et raffiné	Finitions des bords assurées par des enformes pour les emmanchures et un faux - ourlet pour le bas. Boutonnage avec sous-patte fermé avec des boutons et boutonnières. L'encolure est terminée par un col rabattu. Les poches à ouverture fantaisie sont plaquées.
Matière agréable à porter, facile d'entretien et colorée	Chintz 100 % coton : coloris 1 et coloris 2 à coordonner.
Fournitures	Boutons plats coordonnés
Demandeur : accessible à une clientèle variée	Clientèle féminine de 15 à 60 ans Tailles : 38 - 40 - 42 Quantité : 4 - 14 - 10 = 28
Grade de qualité	Qualité « prêt à porter »
Conditionnement	Chemisier étiqueté et mis sur cintres
Livraison pour le printemps	Fabrication terminée fin octobre

DESCRIPTION



Gilet sans manches, ligne légèrement ajustée. Le col est rabattu, les poches sont plaquées. Tous les assemblages sont en couture rabattue. Le bas est terminé par un faux - ourlet de couleur coordonnée.

Devant :

- pinces dans les emmanchures
- empiècements plaqués et surpiqués
- poches plaquées avec surpiqûre fantaisie et l'ouverture est surpiquée et fermée par une patte et un bouton
- Boutonnage avec sous - patte fermé avec des boutons et boutonnières.

Dos :

- pinces de taille

Col :

- col rabattu

Emmanchures :

- finitions par enformes doubles rabattus à distance
- coloris contrastant

NOMENCLATURE



24	1	Dessous enforme emmanchure Dos gauche	CHINTZ 100 % coton coloris 2	
23	1	Dessous enforme emmanchure Dos droit		
22	1	Dessous enforme emmanchure Devant gauche		
21	1	Dessous enforme emmanchure Devant droit		
20	1	Dessus enforme emmanchure Dos gauche		
19	1	Dessus enforme emmanchure Dos droit		
18	1	Dessus enforme emmanchure Devant gauche		
17	1	Dessus enforme emmanchure Devant droit		
16	1	Faux ourlet Dos		
15	1	Faux ourlet Devant gauche		
14	1	Faux ourlet Devant droit		
13	1	Patte poche Gauche		
12	1	Patte poche Droite		
11	1	Doublage poche Gauche		
10	1	Doublage poche Droite		
09	1	Poche plaquée Gauche		CHINTZ 100 % coton coloris 1
08	1	Poche plaquée Droite		
07	1	Dessous col		
06	1	Dessus col		
05	1	Empiècement Devant gauche		
04	1	Empiècement Devant droit		
03	1	Devant Gauche		
02	1	Devant Droit		
01	1	Dos		
Rp	Nb	Désignation	Matières	

FICHE TECHNIQUE DE DEFINITION



MATERIAUX UTILISES :





- **Etoffe : CHINTZ 100% coton**
Laize : 280 cm
Hauteur / métrage par coloris 1: 0.90 m
Hauteur / métrage par coloris 2 : 0.50 m
Prix :
- **Boutons plats en métal : Ø 12 mm**
Quantité : 8
Prix unitaire :

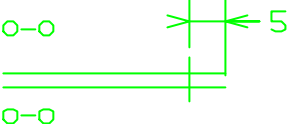
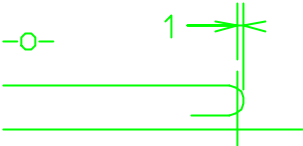
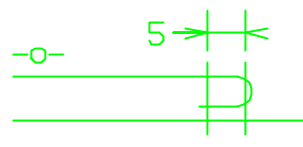
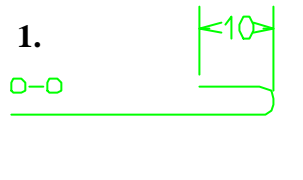
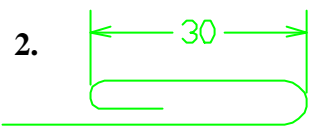
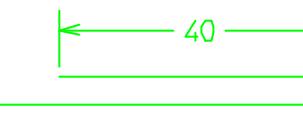

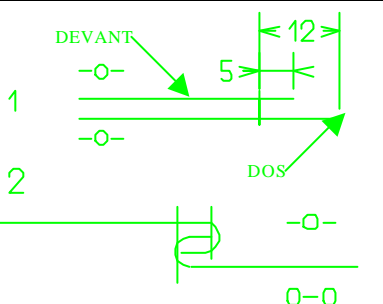
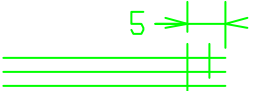
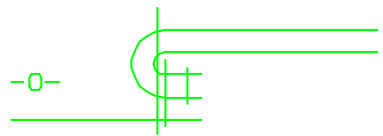
MATERIELS ET CONTRAINTES TECHNIQUES :

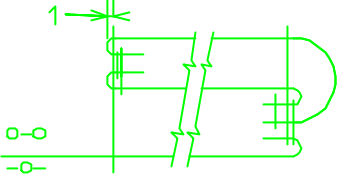
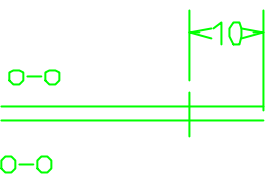
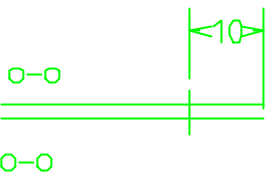
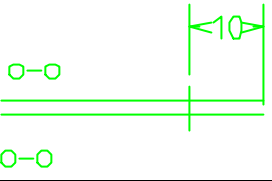
- **Piqueuse plate :** Type de point 301
Aiguille NM 80
nb de point : 4 pts/cm
Equipement : guide margeur
- **Machine à boutonnières :** Type : 304
Boutonnière lingère
- **Repassage :** Fer à vapeur
Thermostat sur coton
Table vaporisante et aspirante

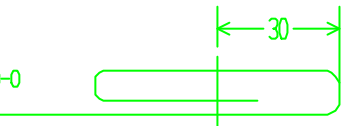
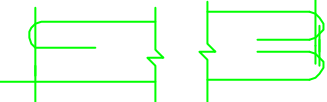
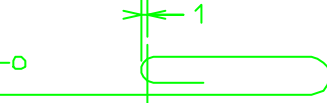
<u>GAMME DE FABRICATION</u>					Section : TMDM	
PRODUIT : GILET « CLARA »				Référence :	Mode de lancement :	
				Quantité :	A l'unité	
CONDITIONS TECHNOLOGIQUES						
Matière	Matériels				Outillages	Temps
CHINTZ 100% COTON	Type				Ciseaux réglet	Alloué : Passé :
	Type pt	301	304	101		
	Nb pt	4 pts/cm				
	Equip.	margeur				
<p>* LE CONTROLE sera systématique après chaque opération.</p> <p>* LE REPASSAGE se fera au fur et à mesure des opérations, si nécessaire.</p>						
N°	OPERATIONS	SCHEMAS OU CROQUIS			DIRECTIVES COMPLEMENTAIRES	
PREPARATION DES ENFORMES ET FAUX-OURLETS						
1	Assembler : - les enformes d'emmanchures devants sur dos - les faux-ourlets				- Dessus : épaules et côtés - Dessous : épaules et côtés - Côtés	
2	Coulisser enformes dessus sur enformes dessous				Bords extérieurs	
3	Effectuer une pique de retrait sur dessous enformes					
4	Exécuter pique de maintien dessus et dessous enformes				Enforme droit et gauche	
5	Repasser enformes Préformer haut du faux-ourlet, base empiècement et base de col				Préformage au gabarit	
PREPARATION DU COL						
6	Remplir base de col					

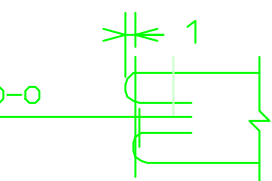
N°	OPERATIONS	SCHEMAS OU CROQUIS	DIRECTIVES COMPLEMENTAIRES
7	Coulisser dessus et dessous, cranter et retourner		
PREPARATION DES DEVANTS			
8	Assembler pinces emmanchures devant		Respect des crans et pointages
9	Plaquer bases empiècements sur haut devants		Maintenir le contour des empiècements par une pique
10	Surpiquer empiècements		
11	Réaliser les poches		Voir gamme de fabrication du sous-ensemble X06.58
12	Préformer au fer les pattes de boutonnage : - devant gauche		Respect des crans 2. 
	- devant droit		2. 
PREPARATION DU DOS			
13	Assembler pinces losanges		Respect des pointages
MONTAGE DU GILET			
14	Assembler épaules puis côtés		Coutures rabattues en 2 étapes
15	Assembler enformes et emmanchures		
16	Effectuer une pique de retrait sur enformes, retourner et repasser		

N°	OPERATIONS	SCHEMAS OU CROQUIS	DIRECTIVES COMPLEMENTAIRES
17	Rabattre à distance enformes sur vêtement		
18	Assembler faux-ourlets devants et bord parementure		1 ^{er} côté = côté droit 2 ^e côté = côté gauche
19	Assembler bas de patte de boutonnage en pliant parementure, Retourner pattes et sous-patte		1 ^{er} côté = côté droit en 2 opérations (patte et sous-patte) 2 ^e côté = côté gauche en 1 opération
20	Assembler bas faux-ourlet et vêtement, retourner		
21	Effectuer une pique de retrait sur faux - ourlet		
22	Ourler patte de boutonnage 1 ^{er} côté, dans la continuité rabattre à distance le faux-ourlet et terminer par ourler le 2 ^e côté patte (voir prototype)	<p>1^{er} côté :</p>  <p>faux-ourlet :</p>  <p>2^e côté :</p> 	1 ^{er} côté = côté droit 2 ^e côté = côté gauche
23	Assembler dessous col et encolure		
24	Rabattre dessus col et surpiquer le contour dans la continuité		Au milieu col, insérer étiquette de taille
25	Exécuter boutonnière sur sous-patte		Côté droit
26	Coudre les boutons sur patte		Côté gauche et poches
27	Repasser, étiqueter et conditionner sur cintre		

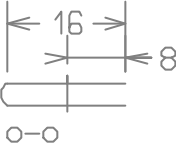
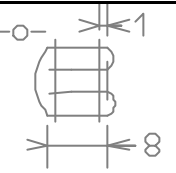
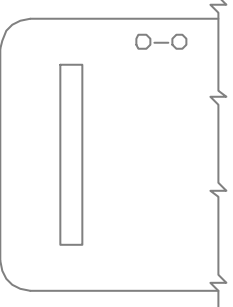
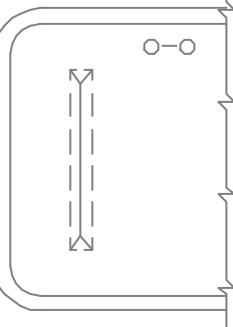
GAMME DE FABRICATION de sous-ensemble					Section : TMDM	
Sous-ensemble : Poche « CLARA »				Référence : X06.58	Mode de lancement : A la paire	
				Quantité :		
CONDITIONS TECHNOLOGIQUES						
Matière		Matériels			Outillages	Temps
		Type			Ciseaux	Alloué : Passé :
		Type pt	301		réglet	
		Nb pt	4 pts/cm			
		Equip.	margeur			
<p>* LE CONTROLE sera systématique après chaque opération.</p> <p>* LE REPASSAGE se fera au fur et à mesure des opérations, si nécessaire.</p>						
N°	OPERATIONS		SCHEMAS OU CROQUIS		DIRECTIVES COMPLEMENTAIRES	
PREPARATION DES PATTES						
1	Coulisser pattes et retourner					
2	Surpiquer contours					
PREPARATION DES POCHE						
3	Tracer les ouvertures sur les doublures				A l'aide du gabarit et à la craie	
4	Assembler doublures sur poches en insérant patte au milieu ouverture, cranter et retourner				Contrôler avant le crantage largeur et longueur	

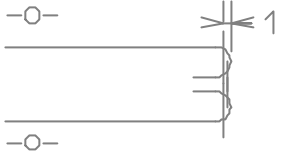
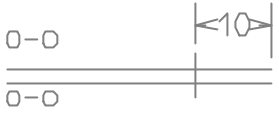
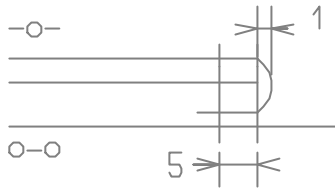
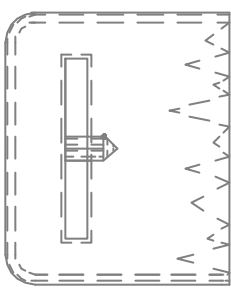
N°	OPERATIONS	SCHEMAS OU CROQUIS	DIRECTIVES COMPLEMENTAIRES
5	Surpiquer ouvertures		
6	Assembler extrémités des poches et retourner		
7	Préformer contours poches		A l'aide du gabarit : préformage au fer
8	Plaquer poches		Respect des pointages
9	Exécuter pique fantaisie		A l'aide du gabarit de traçage

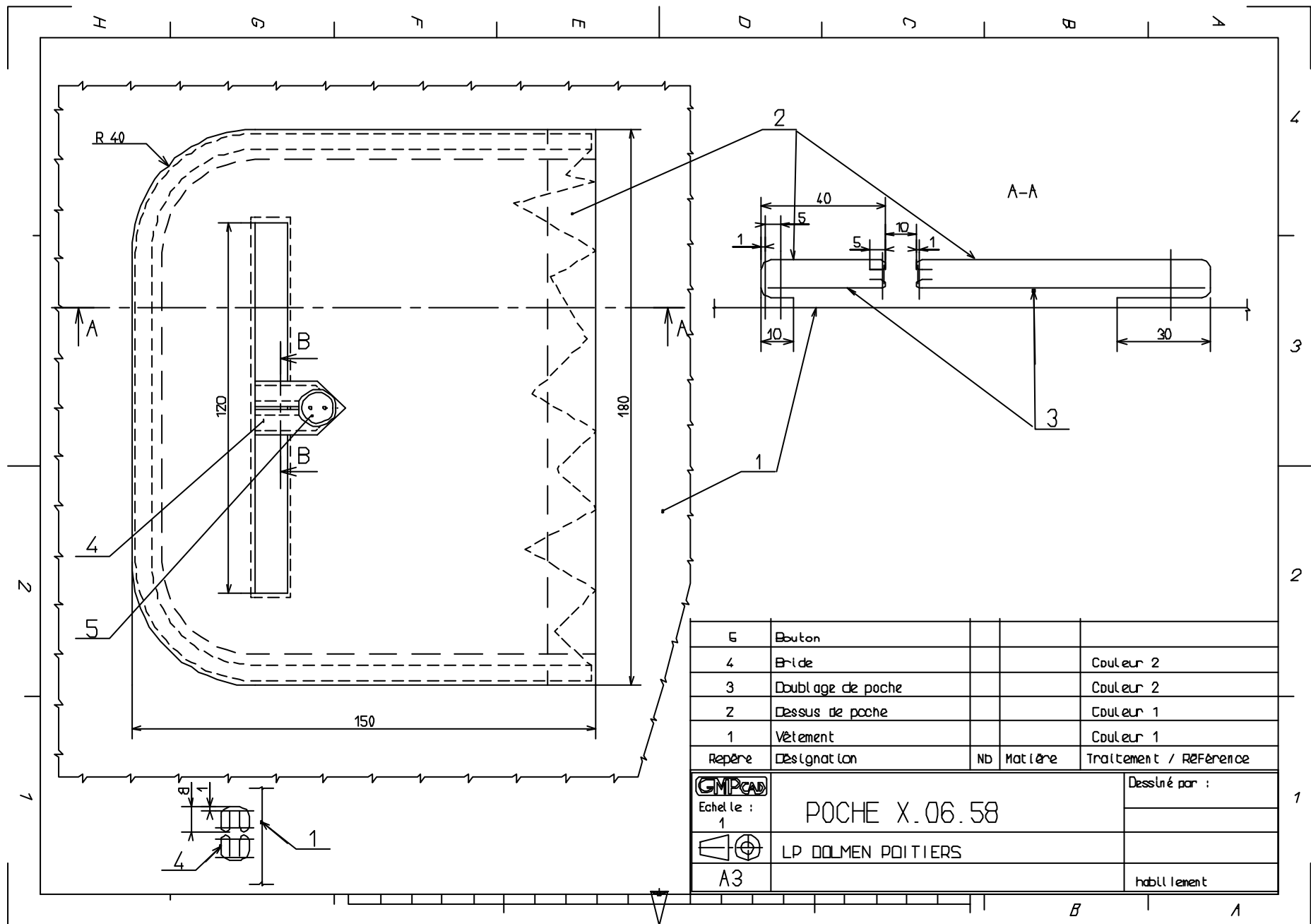

5	Bouton			
4	Bride			Couleur 2
3	Doublage de poche			Couleur 2
2	Dessus de poche			Couleur 1
1	Vêtement			Couleur 1
Repère	Designation	NB	Matériau	Traitement / Référence
	POCHE X.06.58			Dessiné par :
Echelle : 1				
	LP DOLMEN POITIERS			
A3				habillement