

# DOSSIER TECHNIQUE

## BLOUSON "ALBAN"

REF. V 93 02c



CONTENU	Référence Documents	Format	Nb pages
Tableau des capacités et compétences	Référentiel.doc	A4H	1
Cahier des charges	Charge.doc	A4V	1
Dossier de définition	definition.doc	A4V	1
Nomenclature	NomencIALBAN.doc	A4V	1
Fiche technique de fabrication	FicheTechnALBAN.doc	A4H	1
Récapitulatif des dessins	RécapALBAN.doc	A4V	1
<b><u>Dessin Technique</u></b>			
➤ Repérage éléments	D.T 1.des	A4V	1
➤ détail devant	D.T 2.des	A3V	1
➤ détail patte devant	D.T 3.des	A4V	1
➤ détail poches intérieures	X6b 36c .des	A3H	1
<b><u>Gammes de montage:</u></b>			
➤ détail poches intérieures	GamPocheINT.doc	A4V	1
➤ gamme blouson	GamALBAN.doc	A4V	5
Fiche cotes dimensionnelles	Dimensions.doc	A4V	1



# BLOUSON “ ALBAN ”

REF: V9302c



## CAHIER des CHARGES

**Fonction d'usage:** la coupe sport de ce blouson homme a été définie pour être portée en toute saison sur tout style de pantalon..

**Fonction technique:**

\* Le blouson doublé est ouvert et fermé par une fermeture à glissière cachée par une patte sur le milieu devant. Cette patte, plaquée sur le devant, est maintenue aussi par un bouton pression à chacune de ses extrémités .

\*Les différentes découpes placées sur le devant, sur le dos et sur les manches raglan en font un blouson “ fantaisie ” et de coupe sport.

\*Un passepoil agrément la poche située dans chacune des découpes du bas-devant..

\*La finition de l'encolure est obtenue par un bord-côtes.

\*Le bas du blouson et des manches est resserré par un bord-côtes.

\*le doublage supporte deux poches intérieures sur le devant gauche.

**Demandeur:** clientèle masculine.

**Marériaux:** croute de porc ou porc-velours.

doublure satin

**Fournitures:** 1 fermeture à glissière, 2 boutons-pression.

**Conditionnement:** blouson présenté sur cintre.

**Prix de revient:** environ 900F, variable en fonction de la peau choisie par le client.



# BLOUSON « ALBAN »

réf: V 93 02 c

## Dossier de définition: (exigences de travail)

types de travaux: localisation	caractéristiques: exigences de fabrication	Valeurs Ass. en mm	Valeurs Surp. en mm
<b><u>ASSEMBLAGE et SURPIQUAGE</u></b> <b><u>DEVANT</u></b> - panneaux 1 et 2 - empiècement / vêt.	- cout. couchée vers devant, double surpiqûres - cout. couchée vers le bas, double surpiqûres.	<b>10</b> <b>10</b>	<b>2 et 6</b> <b>2 et 6</b>
<b><u>DOS:</u></b> - panneaux milieu (10) - panneaux 10 et 11 - empiècement	- couture ouverte, collée. - cout. couchée vers côtés, double surpiqûres - cout. couchée vers le bas, double surpiqûres	<b>10</b> <b>10</b> <b>10</b>	<b>2 et 6</b> <b>2 et 6</b> <b>2 et 6</b>
<b><u>DEVANT et DOS:</u></b> - emmanchures	- cout. couchées vers manche, double surpiqûres	<b>10</b>	<b>2 et 6</b>
<b><u>Devant MANCHES:</u></b> - éléments 13 et 14 - éléments (13-14) et 15	- cout. couchée vers le bas, double surpiqûres. - cout. couchée vers le haut, double surpiqûres.	<b>10</b> <b>10</b>	<b>2 et 6</b> <b>2 et 6</b>
<b><u>Dos MANCHES:</u></b> - éléments 16 et 17 - éléments (16-17) et 18	- cout. couchée vers le bas, double surpiqûres - cout. couchée vers le haut, double surpiqûres	<b>10</b> <b>10</b>	<b>2 et 6</b> <b>2 et 6</b>
<b><u>Devant et dos MANCHES:</u></b>	- cout. couchée vers dos manche, surp. nervure	<b>10</b>	<b>2</b>
<b><u>Divers:</u></b> - bord dev. + parementure - poignets ( <i>plié en 2</i> ) - poignets / bas manches - col / vêtement - ceinture / bas vêt. - Côté vêt. + dessous manche - toutes les cout. de doublure - doublure / parementure	- cout. retournée, double surpiqûres. - couture ouverte. - couture couchée vers poignet. - couture couchée vers encolure. - cout. couchée vers haut vêt. - cout. ouverte, collée. - coutures ouvertes, repassées. - cout. couchée vers doublure, surpiqûre nervure.	<b>10</b> <b>10</b> <b>10</b> <b>10</b> <b>10</b> <b>10</b> <b>10</b> <b>10</b>	<b>2 et 6</b>        <b>1</b>
<b><u>PATTE milieu devant</u></b> - coulissage - plaquage / devant	- cout. retournée, double surpiqûres - cout. retournée, double surpiqûres	<b>10</b> <b>10</b>	<b>2 et 6</b> <b>2 et 6</b>
<b><u>Poches devant:</u></b> - 1 passepoil - extrémité passepoil	- inséré dans découpe devant ( voir <i>DEVANT</i> ) - plaquée / panneau côté devant.		<b>2</b>

<b><u>Surpiquages:</u></b>			
- tous les assemblages	Voir détail à chaque assemblages		
- bord milieu dev. + encolure	- double surpiqûres		<b>2 et 6</b>
- ass. doublure / encolure dos	- cout. couchée vers bas vêt., surpiqûre nervure	<b>10</b>	<b>2</b>

32	2	Triplure passepoils poches devant	TOILE	autocollante	
33	1	Sac de poche crayon	DOUBLURE		
31	1	Sac de grande poche intérieure			
30	4	Sac de poche devant			
29	2	Dos manche			
28	2	Devant manche			
27	1	Dos			
26	2	Devant			
25	2	Poignet		BORD COTE	peut-être remplacé par de la peau ceinture en 2 élém.
24	1	Col			
23	1	Bande bas ou ceinture			
22	2	Passepoils petite poche intérieure. ( <i>poche crayon</i> )	PEAU ou VELOURS	1 sert de parementure	
21	2	Parementure grande poche intérieure			
20	2	Passepoils grande poche intérieure.			
19	1	Support poches intérieures			
18	2	Élément bas dos manche *			
17	2	Élément central dos manche *			
16	2	Élément haut dos manche *			
15	2	Élément bas devant manche *			
14	2	Élément central devant manche *			
13	2	Élément haut devant manche *			
12	1	Empiècement dos *			
11	2	Panneau côté dos *			
10	2	Panneau milieu dos *			
9	2	Patte devant			
8	2	Élément bas parementure devant		Parementure Coupée en 3 éléments	
7	2	Élément central parementure devant			
6	2	Élément haut parementure devant			
5	2	Parementure poche			
4	2	Passepoil poche devant *			
3	2	Empiècement devant *			
2	2	Panneau côté devant *			
1	2	Panneau milieu devant *			
Rp	Nb	Désignation	Matière	Renseignements	
<b>NOMENCLATURE BLOUSON « ALBAN »</b>					
<b>V 93 02c</b>					

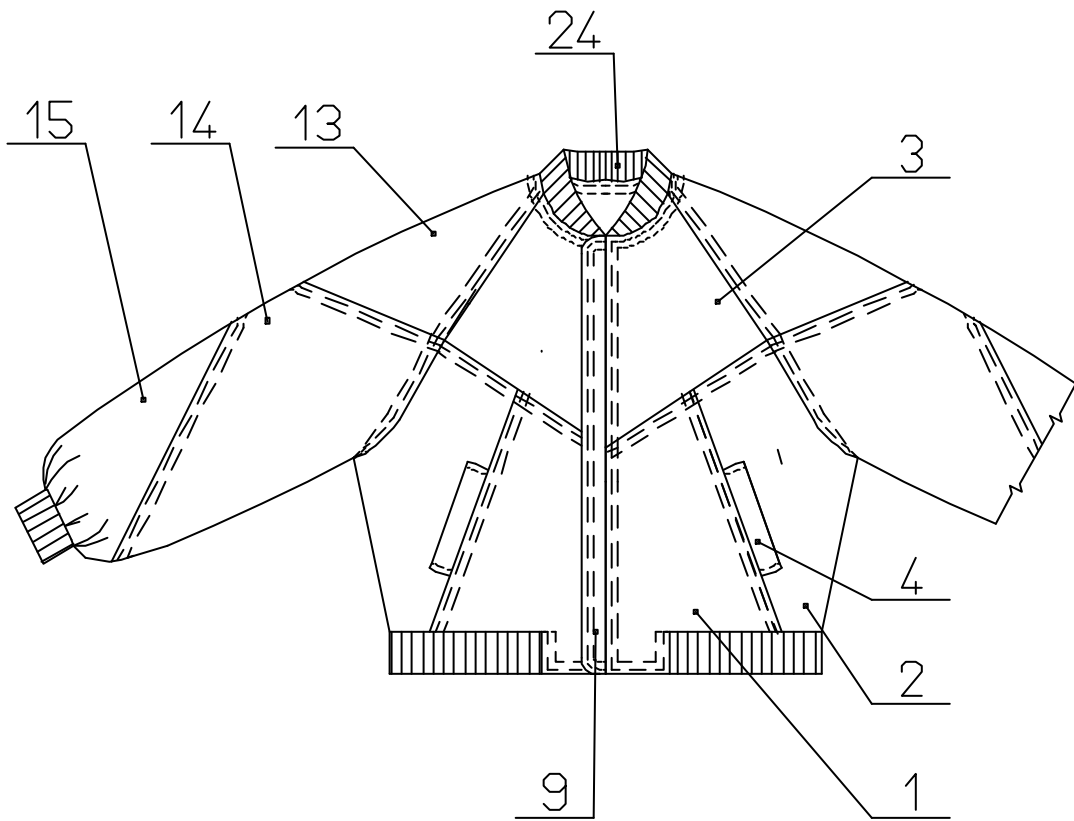
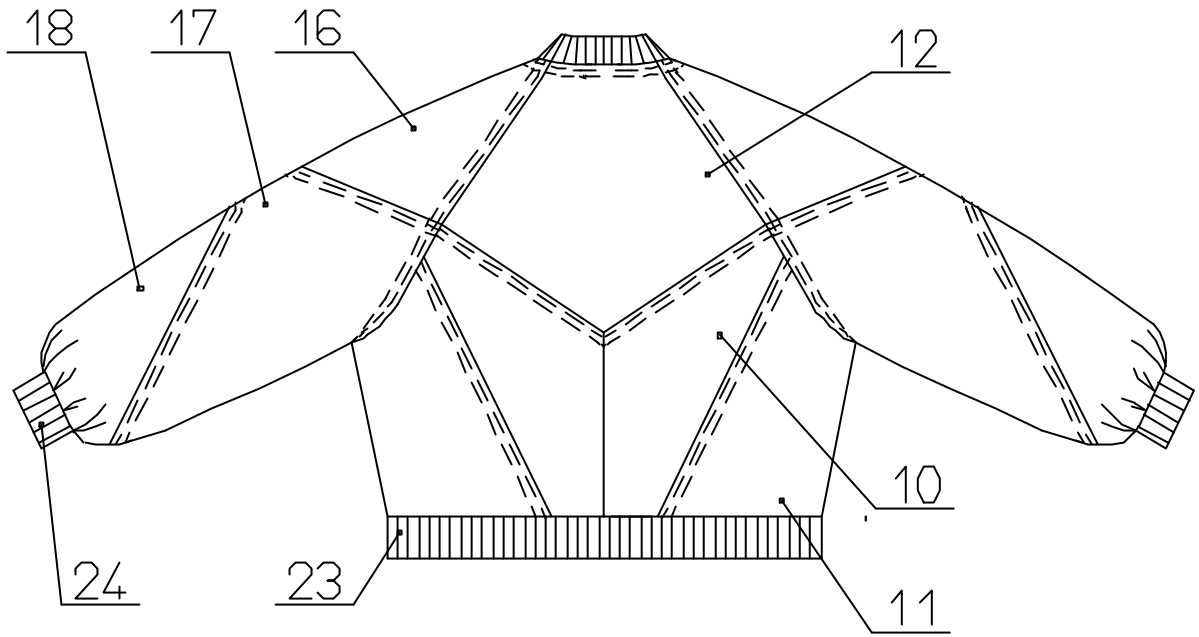

Echelle(s)	REPERAGE ELEMENTS "ALBAN"		
	L.P THOUARS		
	A4	V 93 02c	00

# **BLOUSON « ALBAN »**

RÉF : V 93 02c

Poche Intérieure :

**X6b36c**

Détail devant + Poche  
passepoilée :  
**DT2**

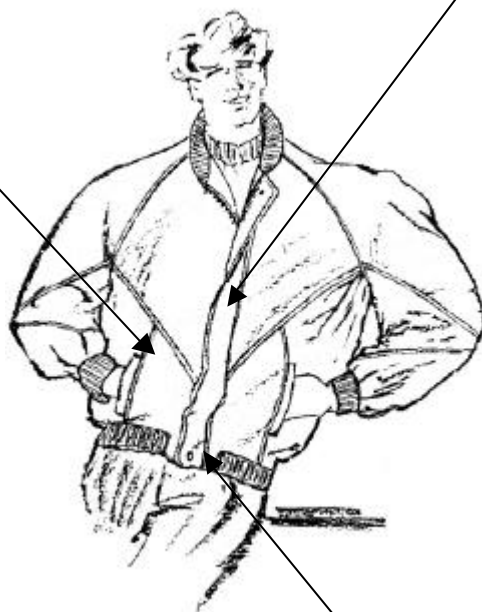

Détail patte devant +  
Fermeture à glissière :  
**DT3**



DATE :	<b>GAMME de FABRICATION</b>	
--------	-----------------------------	---

<b>PRODUIT: Blouson « ALBAN »</b>	Référence: <b>V 93 02c</b>
-----------------------------------	----------------------------

### CONDITIONS TECHNOLOGIQUES

Matière d'oeuvre	Machine	Type de point	Nombre pts/cm	Equipement	Outils divers	Temps
Croûte de porc ou porc velours		301	3	Guide margeur		
Doublure satin						

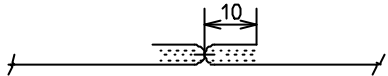
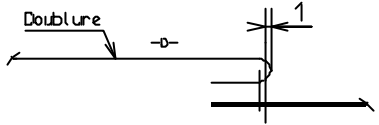
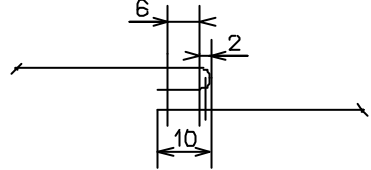
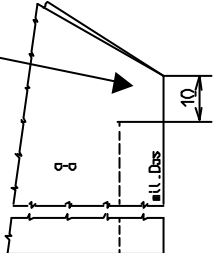
N°	OPERATIONS	Schémas ou Directives Complémentaires
	<b><u>THERMOCOLLER.</u></b> Dessus patte devant, parementure devant ( <i>après assemblage</i> ),	
1 2	<b><u>PREPARATION PAREMENTURE.</u></b> - Assembler les 3 éléments de la parementure, - Ouvrir et coller coutures.	
3* 4 5 6 7 8 9 10 11	<b><u>PREPARATION DOUBLAGE</u></b> - Exécuter les poches intérieures / devant gauche, - Assembler parementures / devants, - Surpiquer assemblage, ( <i>ass. couchée vers doublure</i> )  - Assembler couture dessus manches, - Surpiquer assemblage ( <i>couture couchée vers dos</i> ), - Assembler dos et manches ( <i>emmanchures</i> ), - Assembler devant et manches ( <i>emmanchures</i> ), - Assembler côtés blouson et couture manches, - Repasser coutures.	voir <b>D.T</b> et gamme <b>X6b 36c</b>   <b>1 mm</b>  Laisser une <b>ouverture</b> / une des manches
12* 13*  14* 15*  16*	<b><u>PREPARATION DOS.</u></b> - Assembler panneau côté et panneau milieu, - Surpiquer ( <i>cout. couchée vers panneau côté</i> ),  - Assembler milieu dos ( <i>jusqu'à 10 mm du haut</i> ), - Ouvrir et coller couture ( <i>seulement / longueur assemblage</i> ),  - Assembler empècement ( <i>assemblage / angle : en 2 fois</i> ),	Attention, voir <b>crans de montage.</b>    

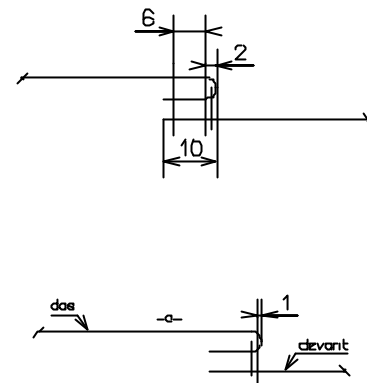
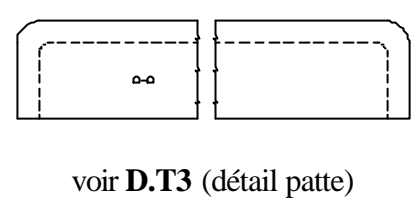
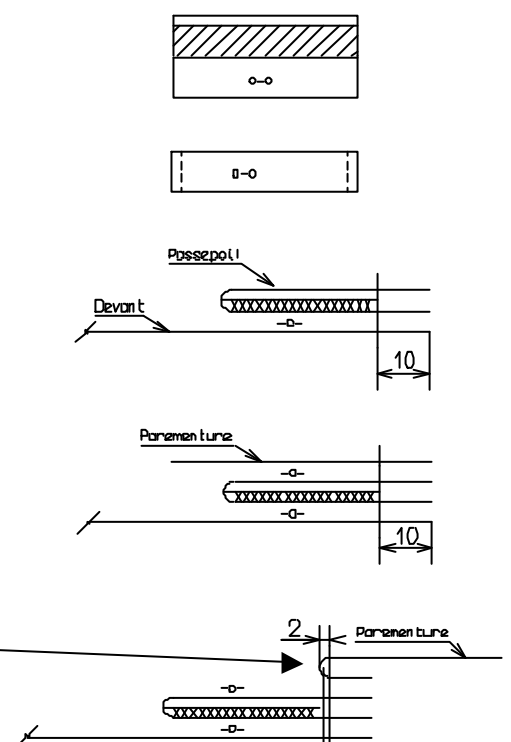
N°	OPERATIONS	Schémas ou Directives Complémentaires
<p>17*</p> <p>18*</p> <p>19*</p> <p>20*</p> <p>21*</p> <p>22*</p> <p>23*</p>	<p>- Surpiquer (<i>cout. couchée vers le bas</i>),</p> <p><b>PREPARATION MANCHES.</b></p> <p><u>Devant manches</u></p> <p>- Assembler élément haut et élément central,</p> <p>- Surpiquer (<i>cout. couchée vers élém. central</i>),</p> <p>- Assembler élément bas,</p> <p>- Surpiquer (<i>cout. couchée vers élém. central</i>),</p> <p><u>Dos manches</u>    <b>idem devant</b></p> <p>- Assembler devant et dos manche,</p> <p>- Surpiquer (<i>cout. couchée vers le dos</i>).</p>	
<p>24</p> <p>25</p> <p>26</p> <p>27</p>	<p><b>PREPARATION PATTE DEVANT.</b></p> <p>- Coulisser patte sur 3 côtés,</p> <p>- Cranter angles,</p> <p>- Surpiquer coulissage patte.</p> <p>- Exécuter piqûre de maintien / 4<sup>ème</sup> côté.</p>	 <p>voir D.T3 (détail patte)</p>
<p>28</p> <p>29</p> <p>30</p> <p>31</p> <p>32</p> <p>33</p> <p>34</p>	<p><b>PREPARATION DEVANT.</b></p> <p><b>POCHES</b></p> <p>- Gutter dessus passepoil (<i>bande autocollant de 30 mm</i>),</p> <p>- Plier les passepoils en 2 -o/-o- (<i>sens longueur</i>),</p> <p>- Assembler extrémités passepoils,</p> <p>- Retourner / -o-, exécuter piqûre de maintien à la base des passepoils,</p> <p>- Assembler passepoil / panneau milieu devant (<i>dessus pass ./ -o- panneau</i>),</p> <p>- Assembler parementure poche / passepoil, -o- / -o-.</p> <p>- Surpiquer ass. (<i>cout. couchée vers panneau côté</i>),</p>	<p><b>D.T 2 (détail devant V93 02c)</b></p> 

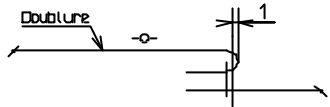
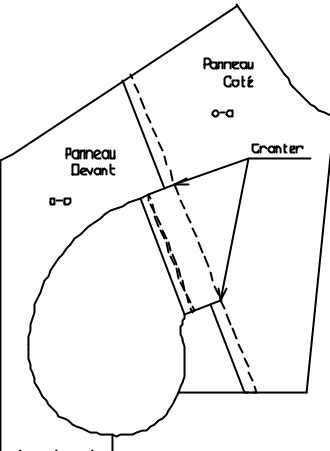
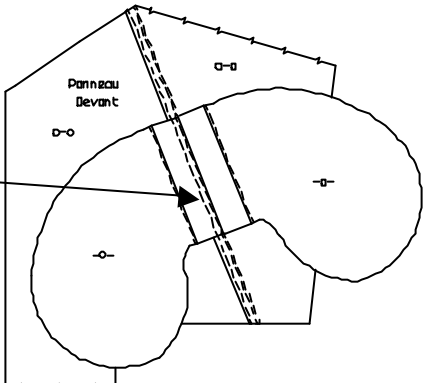
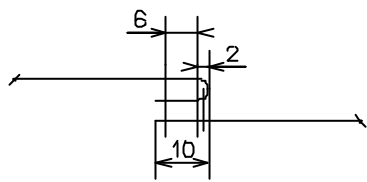
<p>35 36 37</p>	<ul style="list-style-type: none"> <li>- Assembler 1/2 sac de poche avant / bord parementure -o-/-o-,</li> <li>- Assembler 1/2 sac de poche arrière / panneau côté -o-/-o-,</li> <li>- Surpiquer assemblages (<i>cout. couchée vers fond de poche</i>)</li> </ul>	
<p>38  39  40 41  42  43* 44*</p>	<ul style="list-style-type: none"> <li>- Assembler panneau côté et panneau milieu devant (<i>de part et d'autre de l'ouverture poche</i>),</li> <li>- Cranter jusqu'à l'assemblage (<i>seulement le panneau de côté</i>) afin de séparer les 2 fonds de poche,</li> <li>- Surpiquer l'assemblage des 2 panneaux, (<i>couture couchée vers panneau milieu devant</i>)</li> <li>- Fermer les sacs de poche, <b>10mm</b>.</li> <li>- Plaquer les extrémités des passepoils / panneau côté,</li> <li>- Assembler empiècement / bas,</li> <li>- Surpiquer (<i>couture couchée vers le bas</i>).</li> </ul> <p><b>POSE FERMETURE</b></p> <ul style="list-style-type: none"> <li>- Assembler 1<sup>er</sup> côté fermeture / milieu devant,</li> <li>- Tracer repère / fermeture (<i>niveau empiècement</i>),</li> <li>- Assembler 2<sup>ème</sup> côté fermeture / l'autre devant,</li> </ul>	<p><b>10mm</b></p>   <p>voir <b>A-A / D.T 2</b> (détail devant)</p> 
<p>45 46 47</p>	<p><b>POSE FERMETURE</b></p> <ul style="list-style-type: none"> <li>- Assembler 1<sup>er</sup> côté fermeture / milieu devant,</li> <li>- Tracer repère / fermeture (<i>niveau empiècement</i>),</li> <li>- Assembler 2<sup>ème</sup> côté fermeture / l'autre devant,</li> </ul>	<p>voir <b>D.T 3</b> (détail patte devant)</p> <p>Contrôler la symétrie des devants</p>

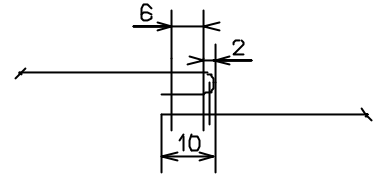
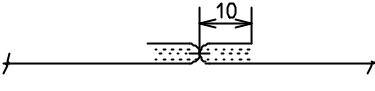
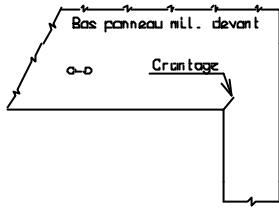
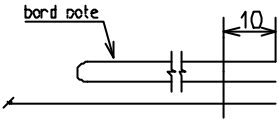
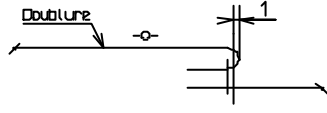
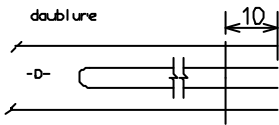

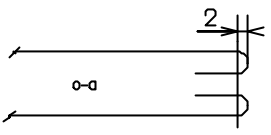
N°	OPERATIONS	Schémas ou Directives Complémentaires
	<b><u>MONTAGE</u></b>	<b>Accorder</b> découpes manches et ass. empiècemen (dos, devant)
<b>48*</b> - Assembler dos / manches ( <i>emmanchures</i> ), <b>49*</b> - Surpiquer, ( <i>cout. couchée vers manche</i> ), <b>50*</b> - Assembler devant / manches ( <i>emmanchures</i> ), <b>51*</b> - Surpiquer, ( <i>cout. couchée vers manches</i> ),		
<b>52</b> - Assembler côtés et couture saignée manches, <b>53</b> - Ouvrir et coller couture,		
<b>54</b> - Assembler ceinture / bas blouson, ( <i>ass. en angle du panneau milieu / ceinture</i> ), cout. de 10mm.		<b>en 2 étapes ( ass. / angle milieu devant)</b> 
<b>55</b> - Fermer poignets, ( <i>cout. ouverte</i> ), <b>56</b> - Assembler poignets / bas manches, <b>57</b> - Assembler col / encolure,		
<b>58</b> - Assembler bas parementure + doublure / bas devant, <b>10mm</b>		jusqu'à la couture de côté,
<b>59</b> - Surpiquer ( <i>cout. couchée vers doublure</i> ),		
<b>60</b> - Assembler doublage / vêtement ( <i>devant + encolure</i> ), <b>61</b> - Dégarnir les angles, cranter l'encolure, <b>62</b> - Retourner / -o-, <b>63</b> - Exécuter surpiqûre de maintien / encolure dos seulement,		couture <b>couchée</b> vers <b>doublure</b>
<b>64</b> - Surpiquer contour blouson,		couture <b>couchée</b> vers <b>doublure</b>
<b>65</b> - Assembler bas doublure manche / bas manche ( <i>en fourreau</i> ), <b>66</b> - Fixer les épauettes ( <i>sur coutures dessus manches</i> ), <b>67</b> - Assembler bas doublure dos / bas blouson ( <i>en fourreau</i> ), <b>68</b> - Assembler patte / devant, <b>69</b> - Rabattre, surpiquer patte,		 <b>Côté gauche (homme) – droit ( femme )</b> <b>Voir D.T 3</b> (détail patte devant)

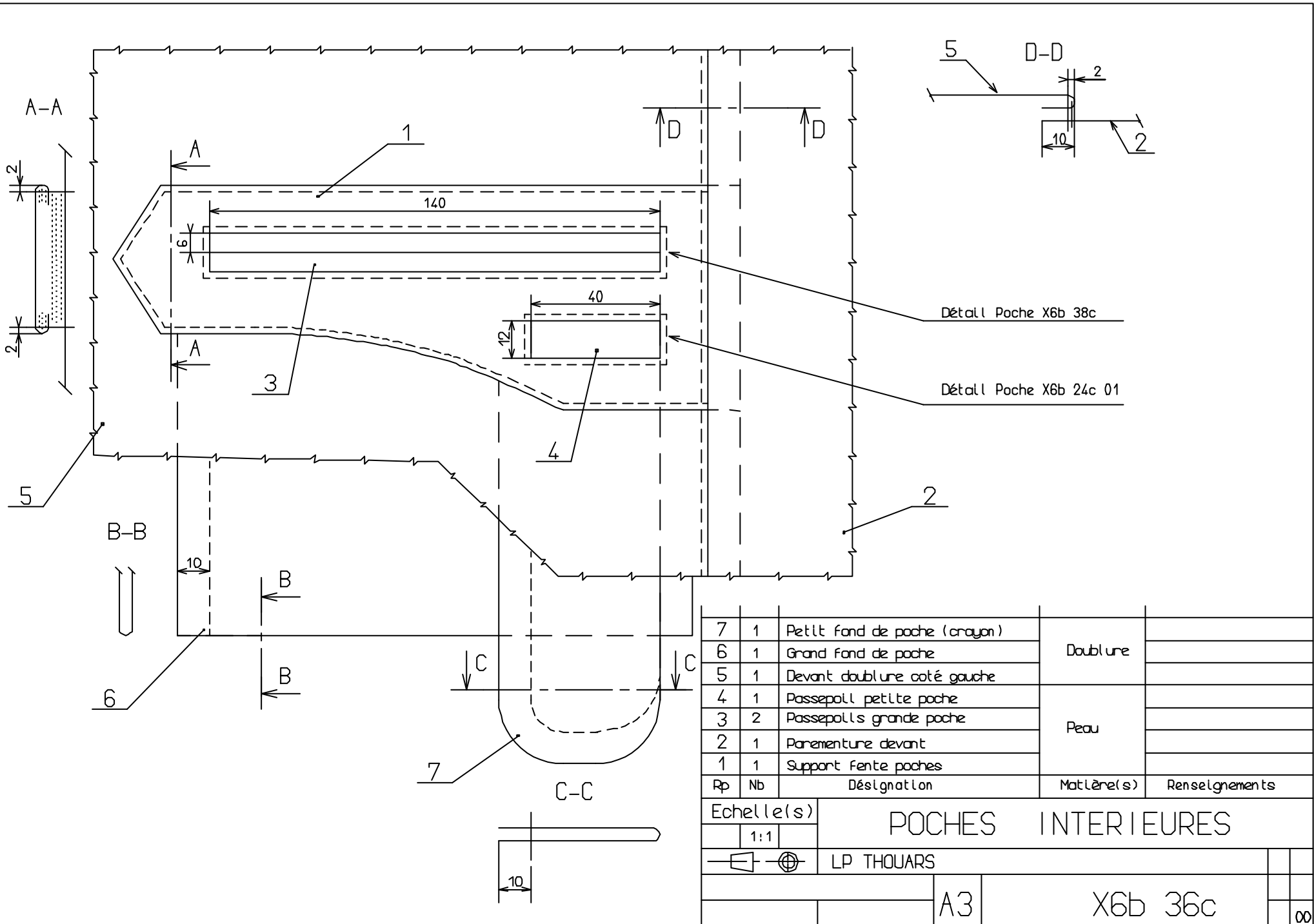
N°	OPERATIONS	Schémas ou Directives Complémentaires
<p>70</p> <p><b>FINITIONS</b></p> <p>71</p> <p>72</p> <p>73</p> <p>74</p>	<p>-</p> <p>- Fermer ouverture doublure (<i>manche</i>)</p> <p>- Contrôler,</p> <p>- Poser les boutons pression / au 2 extrémités patte devant,</p> <p>- Repasser doublure,</p> <p>- Mettre sur cintre.</p>	 <p>Voir D.T 3 (détail patte devant)</p>



7	1	Petit fond de poche (crajon)	Doublure	
6	1	Grand fond de poche		
5	1	Devant doublure côté gauche	Peau	
4	1	Passepoil petite poche		
3	2	Passepoils grande poche		
2	1	Parapenteure devant		
1	1	Support fente poches		
Rp	Nb	Désignation	Matériau(s)	Renseignements

Echelle(s)		POCHES INTERIEURES		
1:1				
		LP THOUARS		
		A3	X6b 36c	∞

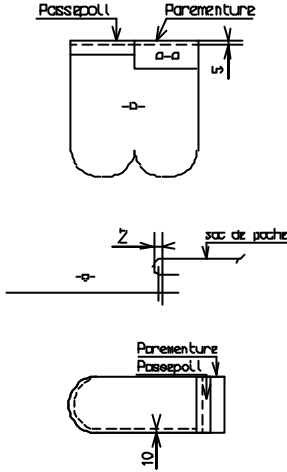
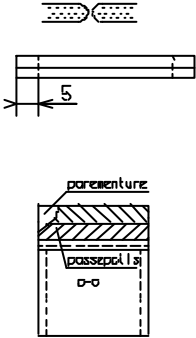
DATE :		<b>GAMME de FABRICATION</b>	
Classe :			
<b>PRODUIT: POCHEs INTERIEURES</b> de veste ou blouson		Référence: X 6b 36c	Mode de lancement: Travail:
N°	Opérations	Schémas	Directives Complémentaires
1	- Remplir et coller contour support fentes.		Sauf côté opposé à la pointe
2	- Coller du transfert / tout l'o-o support.		
3	-Coller support / -o- doublure (devant gauche).		Voir cran
4	- Surpiquer contour support.	voir A-A sur D.T X6b 36c	
5	- Préparer les fentes des 2 poches ➤ tracer les emplacements, ➤ Fendre et cranter, ➤ Remplir et coller les contours des 2 fentes.	- gabarit pour marquage fentes - cotes = voir X6b36c	Si besoin Voir fiche instruction X6b 24c01 et 28c
6	- <u>Exécuter la petite poche</u> (poche à 1 passepoil)  ➤ Plier et coller le passepoil, ➤ Assembler passepoil et parementure / fond poche,  ➤ Surpiquer assemblage (cout. couchée vers fond poche ),  ➤ Plier fond poche en 2 (-o- / -o-), ➤ Fermer fond poche (sous assemblage passepoil),  ➤ Plaquer passepoil sous o-o fente; piquer.		voir DT détail Poches intérieures X6b 36c
7	- <u>Exécuter la grande poche</u> (poche à 2 passepoils)  ➤ Plier et coller les 2 passepoils, ➤ Positionner les 2 passepoils bord à bord et les piquer aux 2 extrémités. ➤ Assembler passepoils à une des extrémités du sac de poche, ➤ Assembler parementure poche à l'autre extrémité, ➤ Surpiquer assemblages (cout. couchées vers fond poche),  ➤ Assembler les 2 côtés sac de poche en commençant sous le passepoil  ➤ Plaquer passepoils sous o-o fente; piquer.		

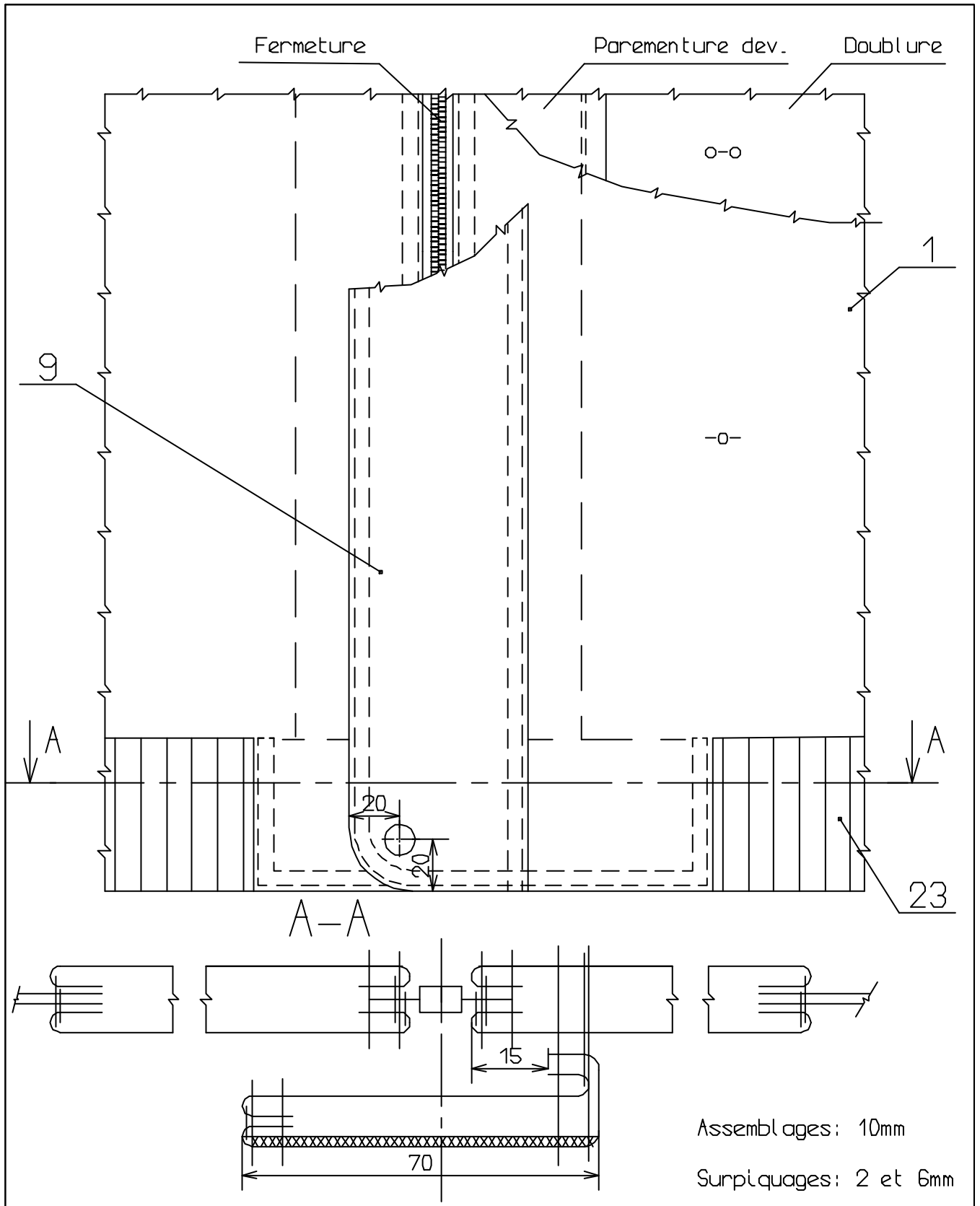

Echelle(s)		Détail PATTE DEVANT "ALBAN"		L.P THOUARS		A4		V 93 02c		00	
1:2	1:1										



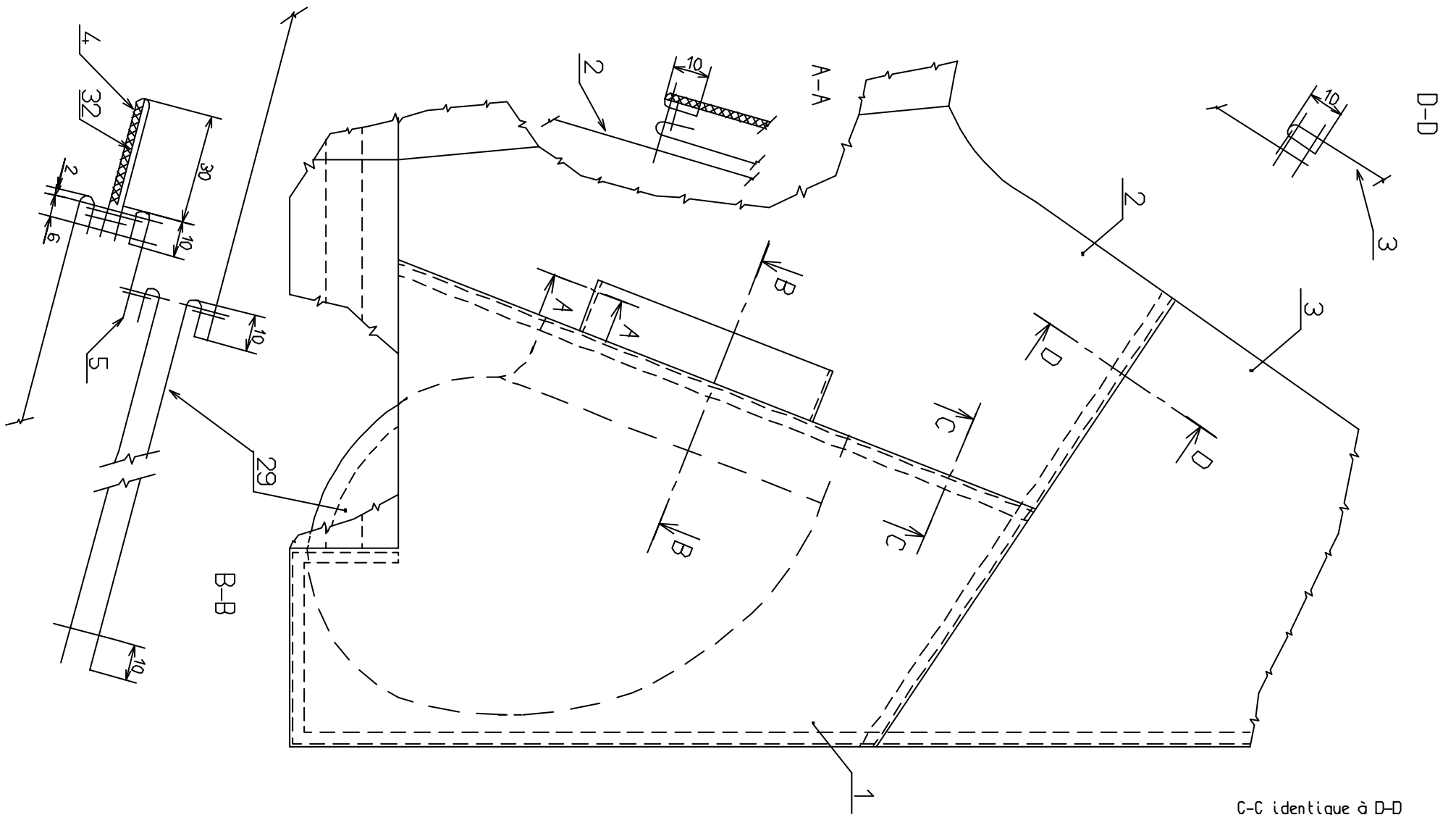

C-C identique à D-D  
 Double surpiqué à 2 et 6 mm

Rp	Nb	Désignation	Matériau	Renseignements
Echelle(s)		BLOUSON "ALBAN" détail devant		
1:1	1:2			
		L.P THOUARS		02
A3			V 93 02c	01
				00

BLOUSON « ALBAN »

Réf.: V 93 02c

# FICHE TECHNIQUE de FABRICATION

	MATERIAUX	COMPOSITION PRODUIT	CONFECTIONNABILITE
	<p><u>MATIERE D'OEUVRE</u></p> <ul style="list-style-type: none"><li>- Croute de porc</li></ul> <p>ou</p> <ul style="list-style-type: none"><li>- Porc velours</li><li>- Doublure satin</li><li>- Toile thermocollante</li></ul> <p><u>FILS:</u></p> <ul style="list-style-type: none"><li>- Synton 100% polyester Nm 60</li></ul> <p><u>AUTRES :</u></p> <ul style="list-style-type: none"><li>- Bord cote</li><li>- Fermeture à glissière séparable de 60 cm</li><li>- 2 boutons pression</li></ul>	<p>voir nomenclature</p>	<p><u>POINTS:</u></p> <ul style="list-style-type: none"><li>- 3 points au cm</li></ul> <p><u>AIGUILLES:</u></p> <ul style="list-style-type: none"><li>- Nm 90 LR 134</li></ul> <p><u>GUIDES ou ATTACHEMENTS:</u></p> <ul style="list-style-type: none"><li>Guide margeur</li></ul> <p><u>ENTRETIEN:</u></p> <ul style="list-style-type: none"><li>- Le pressing</li></ul>
Echantillons	<p><u>INFORMATIONS COMPLEMENTAIRES</u></p> <ul style="list-style-type: none"><li>- Patte devant facultative</li><li>- Col, poignets et ceinture peuvent être exécuter dans la même peau que le blouson.</li></ul>		

# Fiche des cotes Dimensionnelles : Blouson Alban Réf. V9302 Taille 1

➔ Devant et dessus Manche :

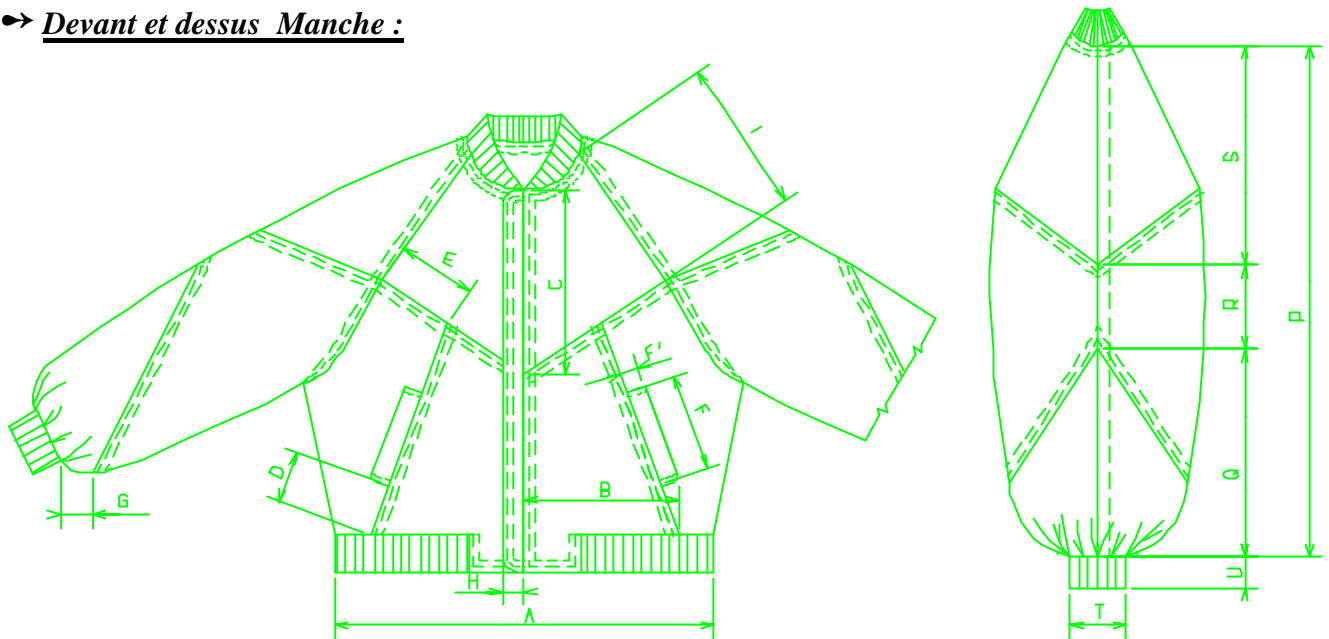

**DEVANT - DOS - MANCHE**

Repères	Désignations	Dimensions en mm	Repères	Désignations	Dimensions en mm
A	Largeur blouson devant	610	L	Hauteur empiècement dos	380
B	Largeur bas panneau milieu devant	250	M	Hauteur côtés	290
C	Hauteur empiècement devant	300	N	Emplacement empiècement dos sur emmanchure	280
D	Emplacement poche à 1 passepoil sur panneau côté devant	85	O	Emplacement découpe dos sur emmanchure	50
E	Emplacement découpe sur devant	125	P	Hauteur manche	695
F	Longueur passepoil poche	160	Q	Hauteur éléments bas de manche	205
F'	Largeur passepoil poche	30	R	Hauteur éléments milieu de manche	115
G	Emplacement découpe sur manche	35	S	Hauteur éléments haut de manche	375
H	Largeur patte devant	80	T	Largeur demi poignet	110
I	Emplacement empiècement devant	250	U	Hauteur poignet	60
J	Emplacement découpe dos	235	V	Largeur blouson dos	610
K	Hauteur ceinture	60			

➔ Dos :

