

DOSSIER TECHNIQUE

Croquis et référence du produit :

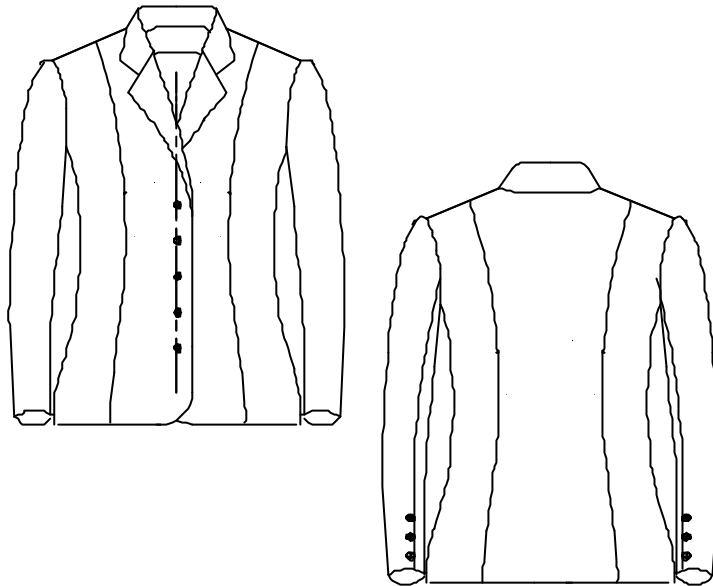

Pages	Contenu	Code sauvegarde
1	* Figurine et descriptif	descriptif.doc
2	* cahier des charges	cahier charges.doc
3	* Nomenclature	nomenclature . doc
4	* Fiche technique de fabrication	Fiche technique Fab .doc
5	* <u>Documents de définition du produit :</u> - fiche technique de définition (tolérances)	Fiche technique de Déf . doc
	* <u>Documents techniques :</u>	
6	- Gamme de montage (1/3 ; 2/3 ; 3/3)	Gm1 . doc
7	- Dessin(s) technique(s)	MAUD4 . DES
8		TAILLE . DES
9		TAILED . DES
10		MAUD2 . DES

CAHIER DES CHARGES

Croquis et référence du produit :

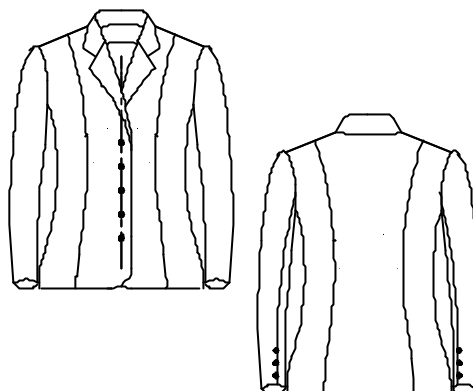

Client : L.P P.DORIOLE

Enoncé du besoin :

- Habiller de façon élégante et confortable des jeunes filles et des femmes en toute saison et pour multiples usages

Grade de qualité exigé :

- Le vêtement doit être seyant et confortable .
- La matière doit avoir une bonne tenue .
- La fabrication doit être irréprochable , les finitions soignées .

Ce produit doit satisfaire pleinement le client , donc avoir un grade de qualité "Haut de gamme"

Fonctions principales du produit :

* Fonction principale d'usage :

- Veste à porter en toute circonstance : travail , loisirs ,soirées , avec jupe , robe ou un pantalon .

* Fonction principale d'estime :

- Veste "tendance " de part : sa forme ajustée et ses bas de devants arrondis,
: sa matière et ses boutons .

Fonctions techniques ou de constructions :

- veste :

* près du corps : découpe" bretelles "devant et dos .

* tendance : bas des devants arrondis .

* couvrante : col tailleur , manches longues " tailleur " , longueur veste jusqu'au bassin .

* de bonne tenue : matière ayant du tombant .

: col , bas de veste , bas des manches , fente des manches thermocollés.

* facile à mettre : boutonnage devant par 5 boutons - boutonnères .

CONTRAINTES DIVERSES

Date de livraison : 15 Juin 2000

Tailles : 1 (38/40) et 2 (42/44)

Quantité par taille et par coloris : T1 : 15 (beige : 5 ; bleu : 5 ; gris bleu : 5)

T2 : 15 (beige: 5 ; bleu : 5 ; gris bleu : 5)

Conditionnement : sur cintre

PL P DORIOLE : Veste "MAUD"

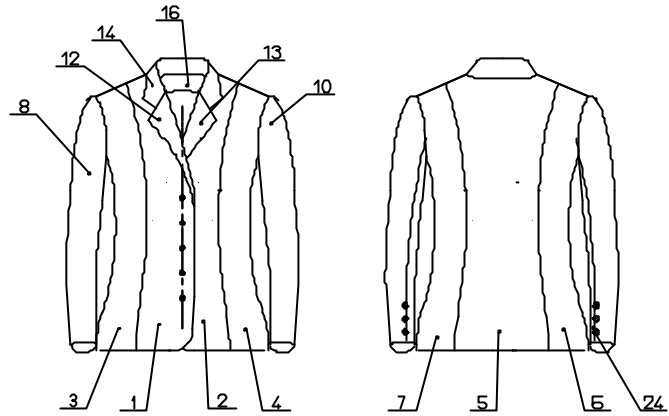

24	11	Boutons		Diamètre: 12 et 6
23	2	Fente des manches	Triplure Thermocollante	Maille 100% polyester
22	4	Bas des manches		
21	7	Bas de veste		
20	1	Enforme encolure dos		
19	1	Dessus de col		
18	1	Parementure devant gauche		
17	1	Parementure devant droit		
16	1	Enforme encolure dos	Damassé	51% polyester 46% Coton 3% Spandex
15	2	Dessous de col		
14	1	Dessus de col		
13	1	Parementure devant gauche		
12	1	Parementure devant droit		
11	1	Dessous manche gauche		
10	1	Dessus manche gauche		
9	1	Dessous manche droite		
8	1	Dessus manche droite		
7	1	Côté dos gauche		
6	1	Côté dos droit		
5	1	Dos		
4	1	Petit côté devant gauche		
3	1	Petit côté devant droit		
2	1	Devant gauche		
1	1	Devant droit		
RP	Nb	Désignation	Matière	Renseignements





VESTE MAUD

L.P P.DORIOLE LA ROCHELLE

FICHE TECHNIQUE DE DEFINITION ET DE QUALITE

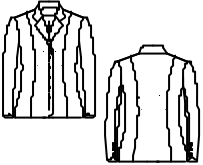
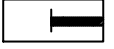
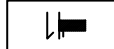
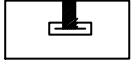

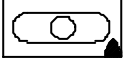
Produit : **VESTE**Référence : **MAUD**

Désignation	Précisions - valeurs en mm	Tolérance
* <u>Réglage du point :</u>	5 pts/10 mm	0
* <u>valeurs de couture :</u>		
. couture " bretelle "	10 mm	+/- 1
. dessus + dessous de manche (coude)	"	"
. manche / emmanchure :	"	"
. dessous de col	"	"
. dessus + dessous de col	"	"
. col / encolure	"	"
. parementures + devants	"	"
. couture de côté , couture d'épaule	15 mm	+/- 1
. dessus + dessous de manche (saignée)	"	
* <u>valeur des remplis :</u>		
. rempli bas de veste	30 mm	"
. rempli bas des manches	40 mm	"
* <u>consignes pour le surfilage :</u>		
. ne pas raser	/	0
. -o- du point visible		0
* <u>consignes pour thermocollage :</u>		
. adapter :temps , pression , température à la Matière		
* <u>Critères de qualité :</u>		
. symétrie des pointes de col et des croisures		+/- 1
. symétrie des arrondis des devants		"
. longueur des fentes des manches :	130 mm	"
. emplacement et écarts entre les boutons		"
* devant :		
* manche:	35 mm	
. raccord des assemblages	/	0
. aplomb des manches	/	0
. repassage	/	
. platitude des assemblages	/	

<p>Produit :</p> <p>Référence :</p> <p>MAUD</p> <p>croquis :</p> 	<p>FICHE TECHNIQUE DE FABRICATION</p>						
	<p>Matières et fournitures</p>		<p>CONFECTIONNABILITE</p>				
	<p>Matières: (référence ,composition appellation)</p>		<p>Matériel de piquage</p>				
	<p>(référence ,composition appellation)</p>		<p>nom et symbole des machines</p>	<p>nom et symbole du point</p>	<p>Réglages</p>	<p>Aiguille</p>	<p>Guides et attachements</p>
<p>*51% Polyester 46% Coton 3% Spandex</p> <p>1.82m en 131 de large</p> <p>*Thermocollant : Maille 100% polyester</p> <p>*</p> <p>Fils : (composition et N°)</p> <p>Filon N° 110</p> <p>Fournitures :</p> <p>Boutons : -diamètre 12: 6 -diamètre 16: 5</p>			301	5 pts /10mm	N°80	margeur	3
			504			"	6
			304			"	8
			107			"	10
						"	12
						"	15
						"	21
						"	23
		<p>Matériel de repassage</p>			<p>Code d'entretien</p>		
		<p>nom et symbole du matériel</p>	<p>Réglages</p>				
		 <p>Presse à thermocoller</p>	<p>thermostat : Pression : Temps :</p>				

Classe: TMDM	Gamme de fabrication	N°: 1/3
NOM:		Date:

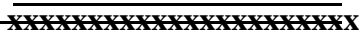
Produit : VESTE " MAUD "

N°	Opérations	Schémas - Sections	Directives Complémentaires
1	<p><u>Thermocoller :</u></p> <ul style="list-style-type: none"> * dessus de col * parementures * enforme encolure dos * fente bas manche * bas des manches * bas des éléments de la veste 		<ul style="list-style-type: none"> - colle du thermocollant sur -o-o matière
2	<p><u>Surfiler :</u></p> <ul style="list-style-type: none"> * côtés des devants et des dos * découpes bretelles des devants et des dos * Épaules des devants et des dos * côtés des dessus et dessous des manches 		<ul style="list-style-type: none"> - ne pas raser - -o- du point visible sur -o- matière
3	<p><u>Assembler :</u></p> <ul style="list-style-type: none"> * pince d'encolure : des devants des parementures * les découpes devant et dos * milieu dos du dessous de col * parementures et enforme encolure dos * dessus et dessous de manche 	<ul style="list-style-type: none"> - Voir MAUD 4 .DES - voir TAILLED.DES - Voir MAUD 4 .DES - Voir MAUD 2.DES 	<ul style="list-style-type: none"> - respecter crans et pointages - points d'arrêt début et fin piqûre - côté de la fente . fin piqûre à 1cm après le décranté
4	<p><u>Repasser :</u></p> <ul style="list-style-type: none"> * tous les assemblages : coutures ouvertes * pinces des devants : fond de pince vers le milieu devant 		<ul style="list-style-type: none"> - ne pas déformer - ne pas lustrer
5	<p><u>Surfiler :</u></p> <ul style="list-style-type: none"> * bords extérieurs de l'enforme encolure dos et des parementures 		<ul style="list-style-type: none"> - ne pas raser - -o- du point visible sur -o- matière . Coutures épaules ouvertes
6	<p><u>Coulisser :</u></p> <ul style="list-style-type: none"> * le col 	<ul style="list-style-type: none"> - Voir TAILLE.DES 	<ul style="list-style-type: none"> - début et fin piqûre à 1cm du bord du col - points d'arrêt début et fin piqûre
7	<p><u>Retourner :</u></p> <ul style="list-style-type: none"> * le col 		<ul style="list-style-type: none"> - ressortir parfaitement les pointes
8			

	<u>Assembler :</u> * dos et devants : couture d'épaule	2/3 - Voir MAUD 4.DES	- coutures / coutures - points d'arrêt début et fin piqûre
9	<u>Repasser :</u> * le col * les assemblages : coutures ouvertes		- ne pas déformer - ne pas lustrer
10	<u>Coulisser :</u> * les bords des devants	- Voir TAILLE.DES	- fin piqûre au cran du milieu devant de l'encolure - points d'arrêt début et fin piqûre - utiliser le gabarit pour les arrondis
11	<u>Retourner :</u> * parementure sur o-o veste		- ressortir parfaitement les pointes et les arrondis
12	<u>Assembler :</u> * dessus de col avec encolure formée par l'assemblage des parementures et de l'enforme dos * dessous de col avec encolure formée par l'assemblage des devants et du dos	- Voir TAILLE.DES	- respecter crans - points d'arrêt début et fin piqûre
13	<u>Repasser :</u> * assemblage du col / encolures		- ouvrir coutures du col - ne pas déformer - ne pas lustrer
14	<u>Contrôler :</u> * aplomb du col * symétrie des devants * symétrie des pointes de col et des croisures		épaule / épaule
15	<u>Assembler :</u> * dos et devants : couture de côtés	- Voir MAUD 4 .DES	
16	<u>Repasser :</u> * les assemblages : coutures ouvertes		
17	<u>Repasser :</u> * remplir le bas de la veste	- Voir MAUD 4 .DES	
18	<u>Assembler :</u> * assembler en onglet le bas des fentes des bas manches	- Voir MAUD 2.DES	
19	<u>Retourner :</u> * les coins en onglet		

20	<u>Repasser :</u> * les coins en onglet		
21	<u>Assembler :</u> *le dessous de bras des manches	- Voir MAUD 4.DES	
22	<u>Repasser :</u> * la couture de dessous de bras		
23	<u>Assembler :</u> * les manches au corps de la veste	- Voir MAUD 4 .DES	
24	<u>Contrôler :</u> * assemblage des manches * aplomb des manches * l'appairage		- crans / crans devant - cran / couture coude dos
25	<u>Surfiler :</u> * assemblage des manches * le bas des manches		
26	<u>Finitions :</u> * baguer le bas des manches * baguer le bas de la veste * pointer boutons - boutonnères sur les devants * <i>réaliser boutonnères sur le devant droit</i> * coudre boutons sur devant gauche et bas des manches * éplucher la veste		- Voir MAUD 2 .DES - Voir MAUD 4 .DES
27	<u>Contrôler :</u> * l'aspect final du produit		<i>Ne pas faire sans contrôle préalable du professeur</i>
28	<u>Repasser :</u> * le produit fini		

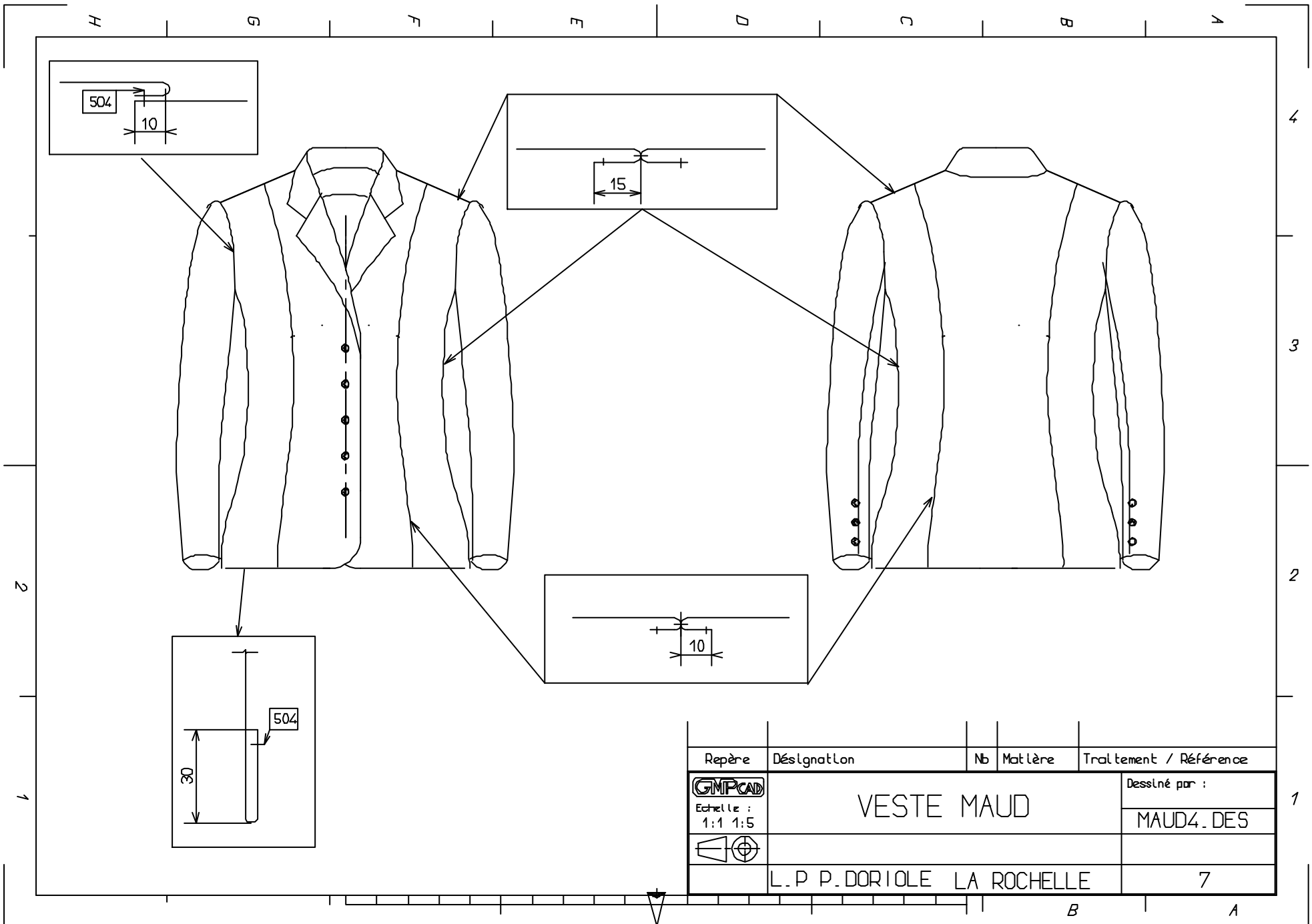

Repère	Désignation	Nb	Matériau	Traitement / Référence
 Echelle : 1:1 1:5 	VESTE MAUD			Dessiné par :
				MAUD4_DES
	L.P P.DORIOLE LA ROCHELLE			7

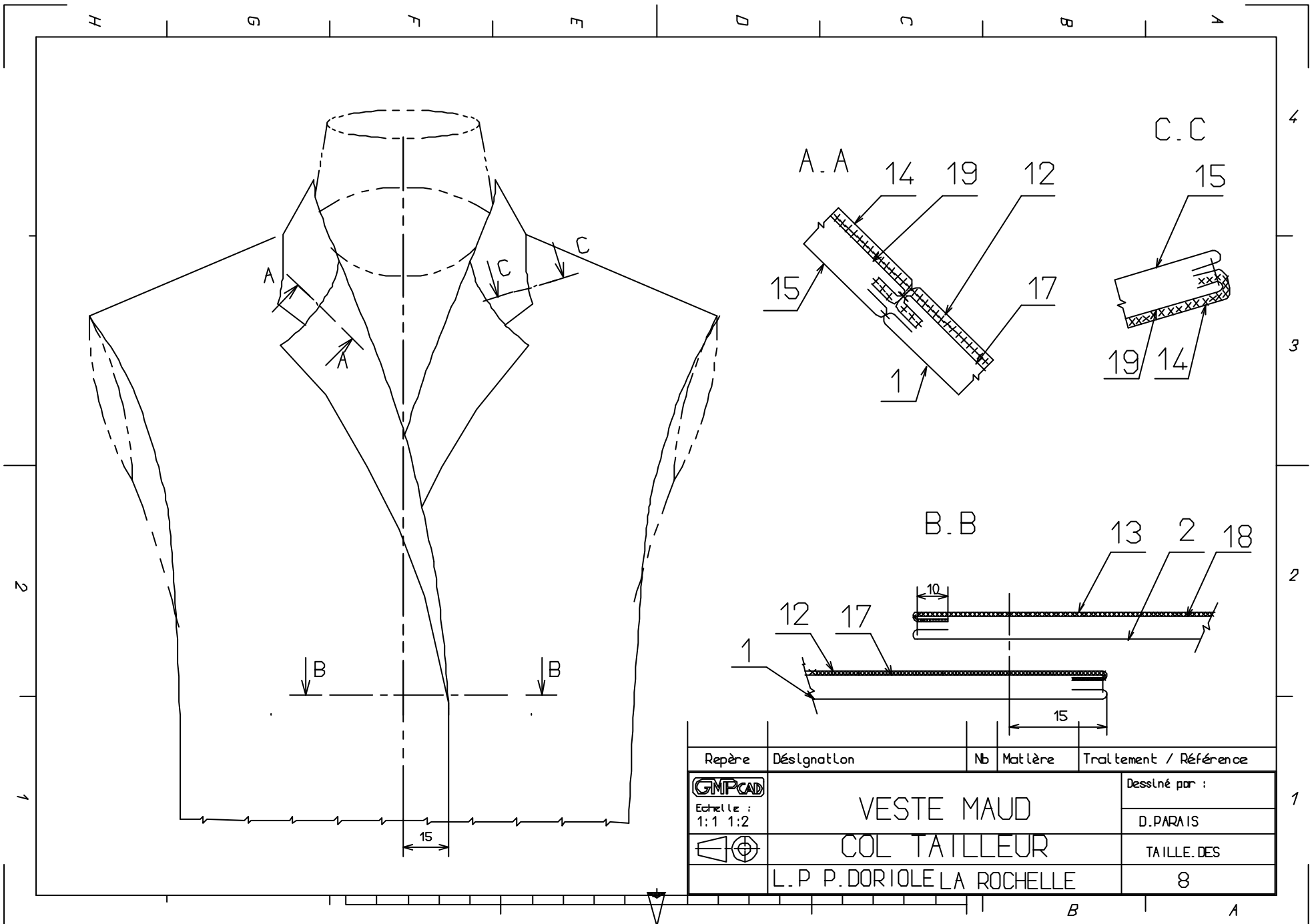

Repère	Désignation	Nb	Matière	Traitement / Référence
 Echelle : 1:1 1:2	VESTE MAUD			Dessiné par :
	COL TAILLEUR			D. PARAIS
	L. P. P. DORIOLE LA ROCHELLE			TAILLE. DES
				8

4

3

2

1

2

1

H

G

F

E

D

C



B

A

B

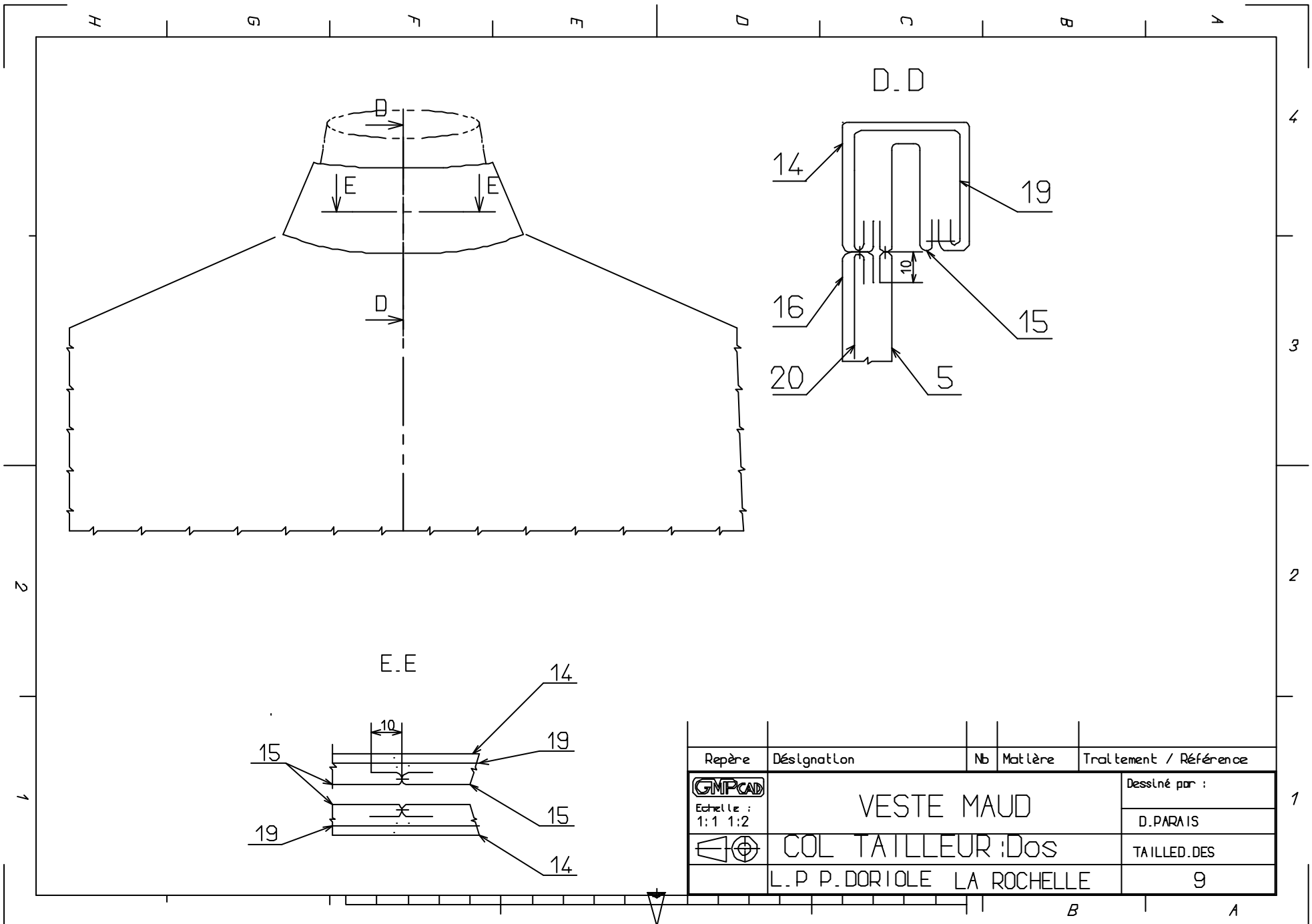
A



Repère	Désignation	Nb	Matériau	Traitement / Référence
 Echelle : 1:1 1:2	VESTE MAUD			Dessiné par :
				D.PARIS
	COL TAILLEUR : Dos			TAILLED. DES
	L.P P. DORIOLE LA ROCHELLE			9

H G F E D C B A

Manche droite vue de dos

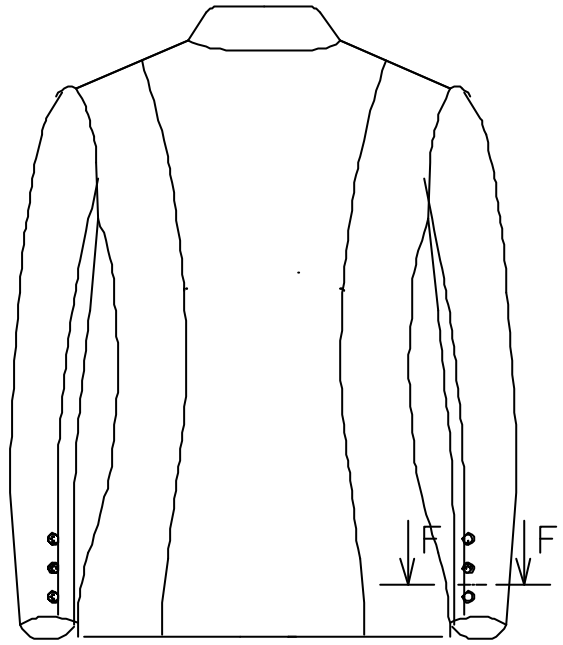

Vue sur l'endroit

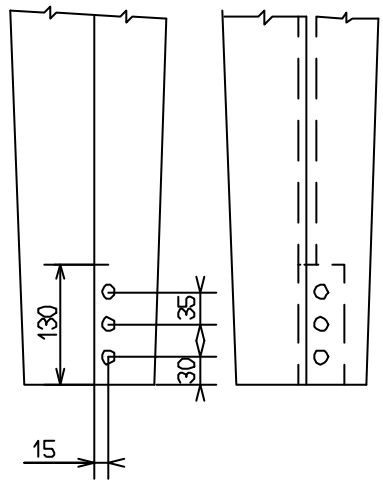

Vue sur l'envers

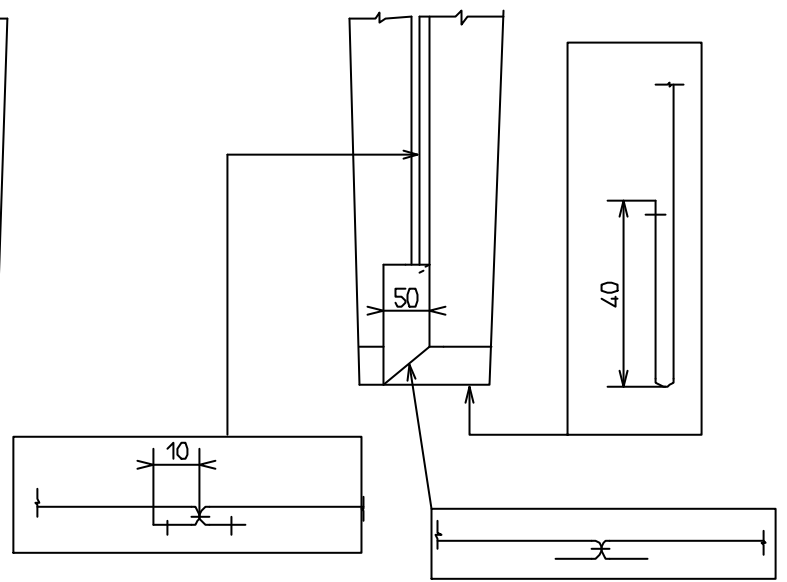

F.F

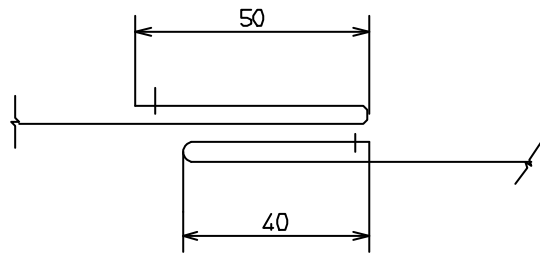

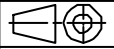
Repère	Désignation	Nb	Matière	Traitement / Référence
 Echelle :	VESTE MAUD			Dessiné par :
				MAUD2.DES
	BAS DE MANCHE			
	L.P P.DORIOLE LA ROCHELLE			10

B A

4

3

2

1

2

1