

JUPE « Maële »



Fonction d'usage:

Cette jupe femme sera portée pendant la saison printemps/été lors de la journée.

Sa forme, légèrement évasée et son aisance assurée par le portefeuille sous l'empiècement, garantiront un confort pour faciliter les mouvements.

La poche à la fois fantaisie par son rabat et fonctionnelle permettra le rangement d'objets relativement discrets tel que mouchoir, carte magnétique...etc...

Elle sera réalisée en porc velours et entièrement doublée en fibre synthétique pour des raisons de confort et de respect du grade de qualité.

Descriptif: jupe entièrement doublée.

*** Devant**

- asymétrique
- avec empiècement et portefeuille
- poche dans la couture avec rabat sur le devant droit
- Légèrement évasée

*** Dos:**

- Avec empiècements
- couture milieu dos
- fermé sur le milieu dos par fermeture à glissière

MATERIAUX: Porc velours

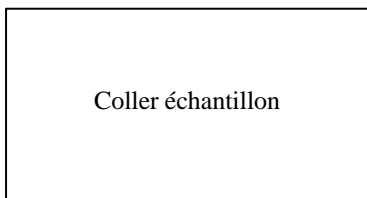

nettoyage par un spécialiste

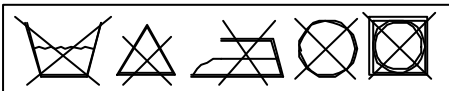

Grade de qualité: Boutique

Conditionnement: Vêtement présenté sur cintre pincés



Fournitures: Fermeture à glissière de 18 cm

Tailles: 36 et 38

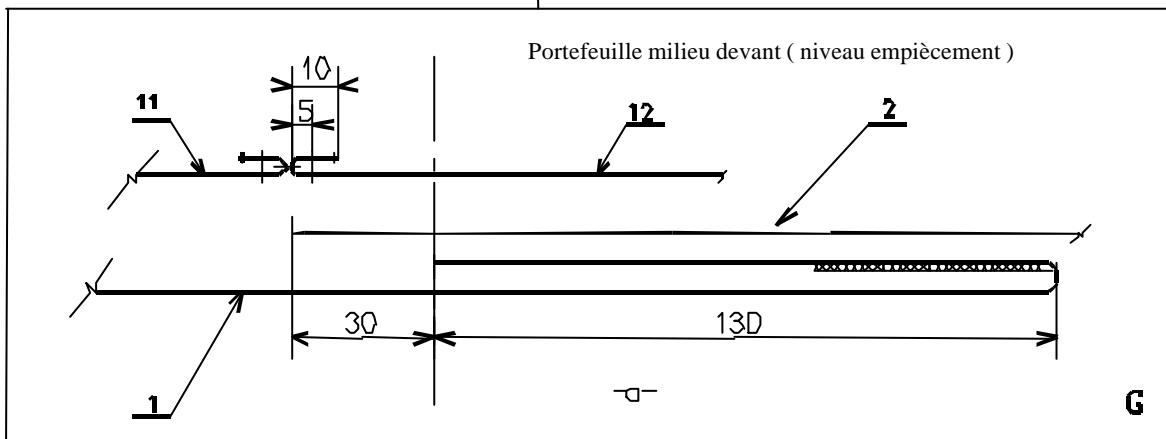
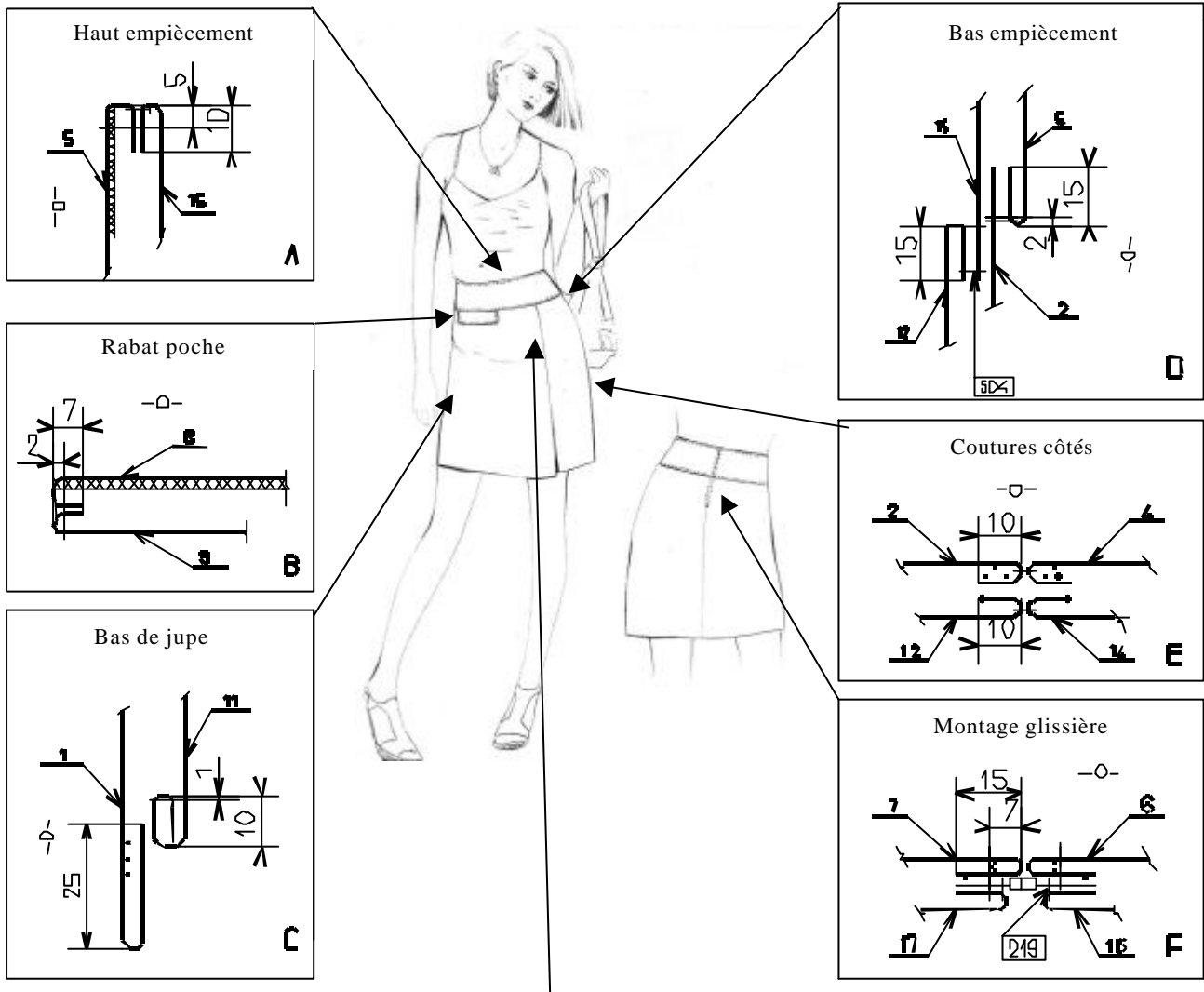
FICHE TECHNIQUE JUPE " MAËLE "



25	1	Glissière	Métallique	18 cm
24	1	Renfort haut de poche	" "	
23	1	Renfort parementure devant droit	" "	
22	1	Renfort rabat	" "	
21	1	Renfort empècement dos gauche	" "	
20	1	Renfort empècement dos droit	" "	
19	1	Renfort empècement devant	Toile thermocollante	
18	1	Doublure fond de poche	" "	
17	1	Doublure empècement dos gauche	" "	
16	1	Doublure empècement dos droit	" "	
15	1	Doublure empècement devant	" "	
14	1	Doublure dos gauche	" "	
13	1	Doublure dos droit	" "	
12	1	Doublure devant gauche	" "	
11	1	Doublure devant droit	Doublure 100 % Polyesters	
10	1	Fond de poche	" "	
9	1	Dessous rabat	" "	
8	1	Dessus rabat	" "	
7	1	Empècement dos gauche	" "	
6	1	Empècement dos droit	" "	
5	1	Empècement devant	" "	
4	1	Dos gauche	" "	
3	1	Dos droit	" "	
2	1	Devant gauche	" "	
1	1	Devant droit	Porc velours	
Rp	Nb	Désignation	Matière	Renseignements
JUPE " MAËLE "				

MATERIEL			GAMME DE FABRICATION	MODELE: JUPE		
TYPES	REGLAGE	EQUIPEMENTS		REFERENCE		
Piqueuse plate	3 Pts / cm			COLLECTION 2002 / 2003		« MAËLE »
Table de préparation		Marteaux Pinceaux				MATIERE: Porc velours
Presse						
N°	OPERATIONS		RENSEIGNEMENTS / SCHEMAS			
PREPARATION						
1	Thermocoller : - Empiècements devant et dos - Rabat poche - Parementure devant droit - haut de poche		Voir schéma A " " B " " G sur o-o devant droit			
DOUBLURE						
1	Surjeter bords milieux devants droit et gauche					
2	Assembler milieux devants du haut jusqu'au cran o-o / o-o (sur 7,5 cm) et préformer ensuite un rempli le long de la fente jusqu'en bas (au fer)		Voir schéma G			
3	Surpiquer assemblage et remplis fente jusqu'en bas		Voir schéma G			
4	Assembler doublure empiècement devant avec doublure devants jupe		Voir schéma D			
5	Assembler empiècements dos D et G avec dos jupes D et G		" "			
6	Surjeter : - Milieux dos D et G - Coutures côté devants - Coutures côtés dos - Coutures bas empiècements devant et dos		Coutures couchées vers le bas			
7	Assembler - côtés dos et devants - couture milieu dos en respectant crans		Voir schéma E Même valeur			
8	Ourler bas jupe		Voir schémas C			

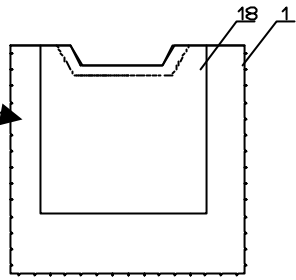
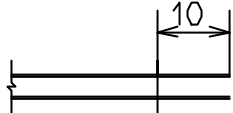
N°	OPERATIONS	RENSEIGNEMENTS / SCHEMAS
DEVANTS		
9	<p>Coulisser:</p> <ul style="list-style-type: none"> - rabat - doublure fond de poche avec haut de poche devant droit -o- /-o- (à 7 mm) <p>dégarnir rabat retourner, cranter angles haut de poche , retourner , taper, rouler couture</p>	<p>Voir schémas B</p> 
10	<p>Surpiquer:</p> <ul style="list-style-type: none"> - rabat - haut de poche <p>roulé couture bien net</p>	<p>Voir schéma B Même valeur pour haut de poche</p>
11	<p>Assembler les fonds de poches</p>	
12	<p>Assembler rabat sur devant droit, bien centrer le rabat sur l'ouverture Décaler de 5 mm vers le bas pour éviter les épaisseurs (piqûre de maintien à 5 mm)</p>	
13	<p>Remplir bord parementure devant D en respectant bien les crans (avec fer à repasser) , devant gauche bord franc</p>	<p>Voir schéma G</p>
14	<p>Assembler les devants en les superposant milieu sur milieu pour former le portefeuille (piqûre de maintien à 10 mm) bien respecter les crans</p>	<p>Voir schéma G</p>
15	<p>Assembler l'empîecement devant avec les devants</p>	<p>Voir schéma D</p>
16	<p>Surpiquer assemblage</p>	<p>Voir schéma D</p>
DOS		
17	<p>Assembler empîecement dos droit avec jupe dos droit et empîecement dos gauche avec jupe dos gauche</p>	<p>Voir schéma D</p>

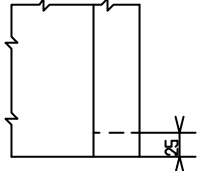
N°	OPERATIONS	RENSEIGNEMENTS / SCHEMAS
18	Surpiquer empiècement D et G	Voir schéma D
19	Assembler milieu dos du bas jusqu'au crans (laisser ouverture pour glissière)	Voir schéma D
	Coller assemblage Coller glissière (avec bande double face)	Voir schéma F
21	Plaquer glissière	Voir schéma F
22	Assembler côtés jupe D et G	Voir schéma E
23	Coller coutures côtés jupe	Voir schéma E
ASSEMBLAGE JUPE ET DOUBLURE		
24	Assembler taille jupe et doublure, cranter, retourner , bien rouler couture	Voir schéma A
25	Surpiquer taille (arrêt des fils à la main)	Voir schéma A
26	Cranter bas jupe (avec ciseaux cranteur)	
27	Coulisser bas parementures devants D et G (bien vérifier symétrie des devants) dégarnir et retourner	
28	Coller bande double face sur o-o bas jupe à 5 mm du bord	
29	Remplir bas jupe , coller et taper bord rempli	Voir schéma C
FINITIONS		
30	Rabattre doublure sur glissière (à la main)	Voir schéma F
31	Arrêt des fils à la main	

LE CONTROLE SE FERA APRES CHAQUE OPERATION

LP JEAN ROSTAND ANGOULEME

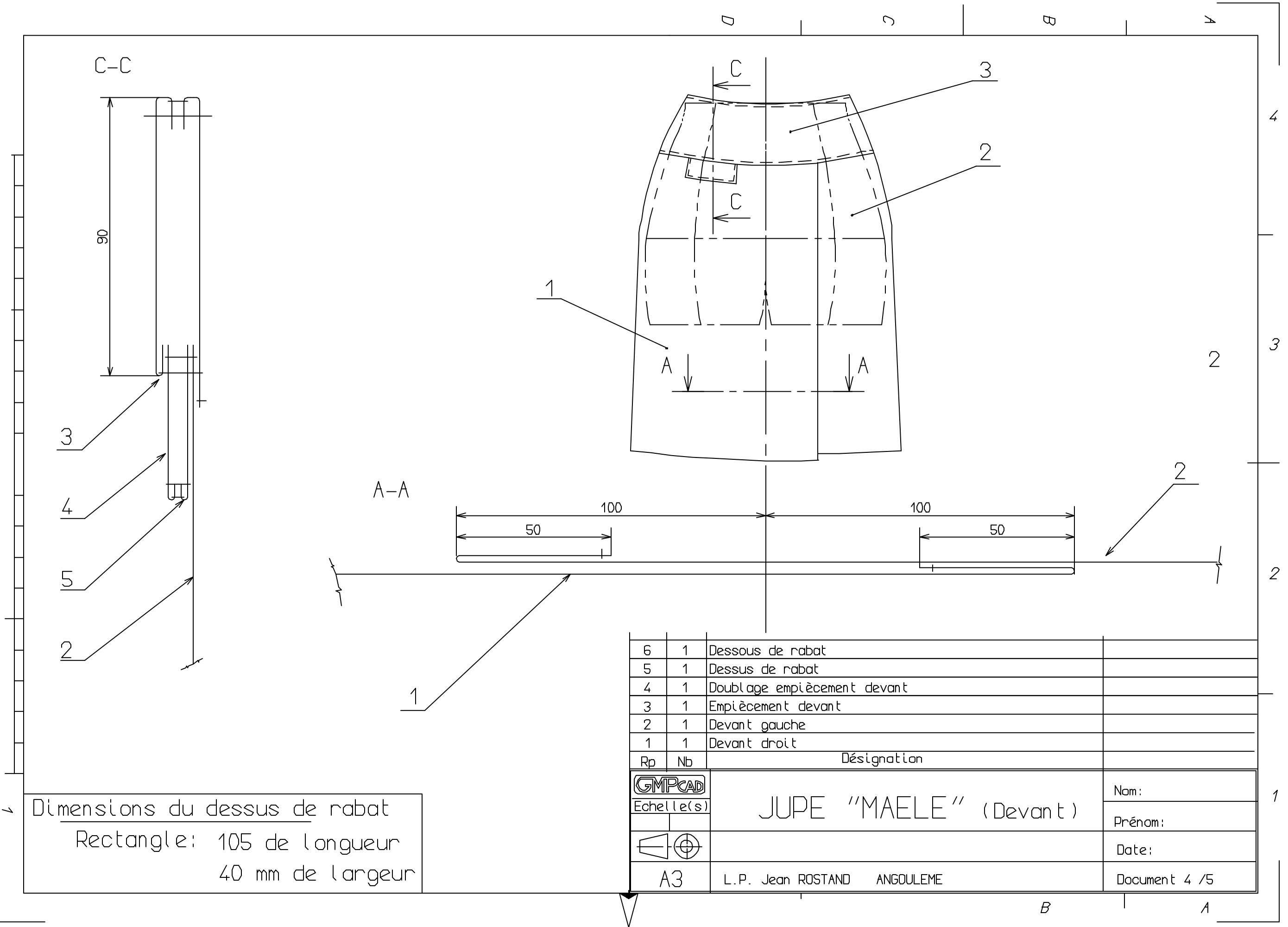

Dimensions du dessus de rabat
 Rectangle: 105 de longueur
 40 mm de largeur

6	1	Dessous de rabat	
5	1	Dessus de rabat	
4	1	Doublage empiècement devant	
3	1	Empiècement devant	
2	1	Devant gauche	
1	1	Devant droit	
Rp	Nb	Désignation	
GMPCAD		JUPE "MAELE" (Devant)	Nom:
Echelle(s)			Prénom:
☐ ⊕			Date:
A3	L.P. Jean ROSTAND ANGOULEME		Document 4 /5