

# Stabiliser les premiers repères temporels et spatiaux

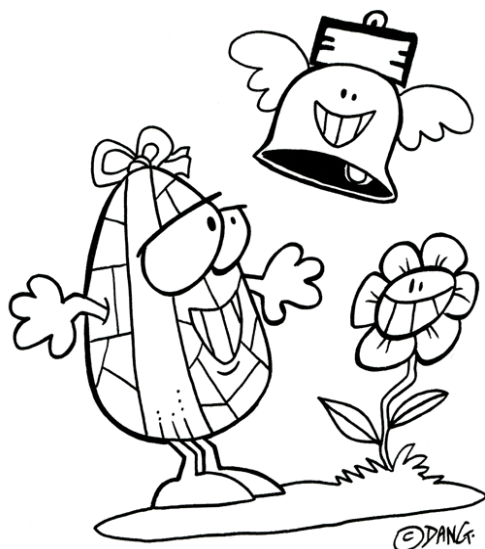

Je commence à repérer des événements de l'année.

# Stabiliser les premiers repères temporels et spatiaux



Je commence à savoir raconter ce que j'ai fait le matin, la veille.

Stabiliser les premiers  
repères temporels et spatiaux

hier

aujourd'hui

demain

J'utilise les mots  
aujourd'hui, hier et  
demain.

# Stabiliser les premiers repères temporels et spatiaux



Je connais les jours de la semaine et les saisons.

# Stabiliser les premiers repères temporels et spatiaux



Je connais  
les mois de l'année.

# Consolider la notion de chronologie



J'ordonne  
des moments de la journée.

# Consolider la notion de chronologie

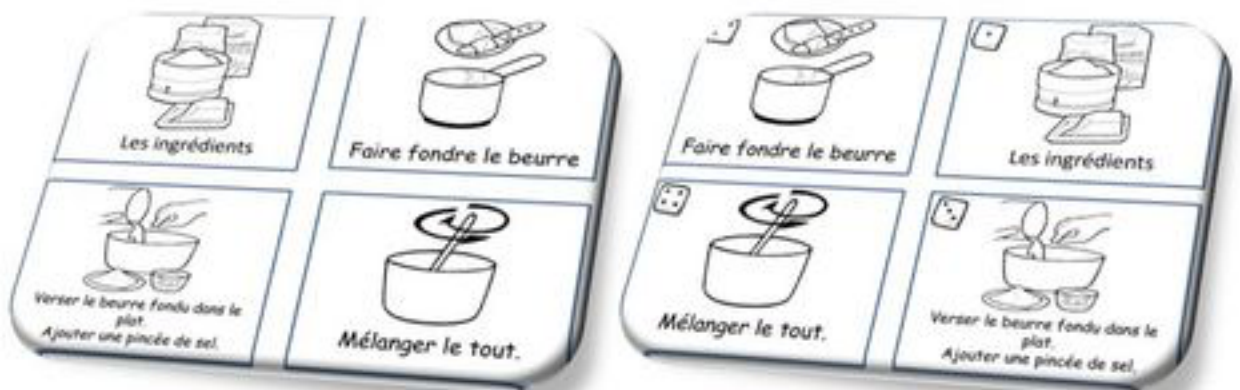

J'ordonne  
les étapes d'un récit, d'une  
recette.

# Consolider la notion de chronologie



Je raconte en utilisant « avant »,  
« après », « à la fin ».



# Consolider la notion de chronologie

Je raconte en situant les évènements les uns par rapport aux autres.

# Faire l'expérience de l'espace

DESSUS

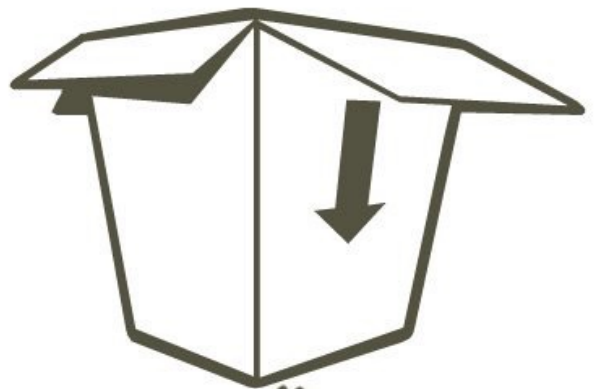

DESSOUS

Je dis la position d'un objet par rapport à un autre.

# Faire l'expérience de l'espace

DESSUS

DESSOUS

DEDANS

DEHORS

DERRIERE

A COTE

Je suis précis dans mes indications spatiales.

Faire l'expérience de  
l'espace



Je connais  
ma droite et ma gauche.

# Faire l'expérience de l'espace

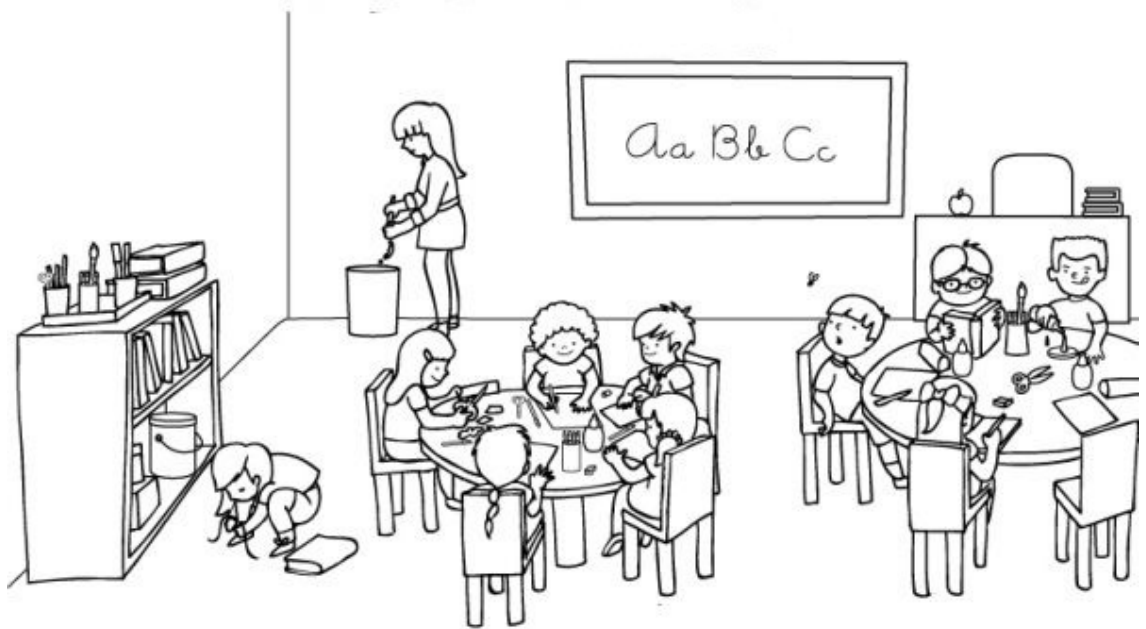

Je me repère  
dans la classe.

# Faire l'expérience de l'espace



Je me repère  
dans l'école.

# Faire l'expérience de l'espace

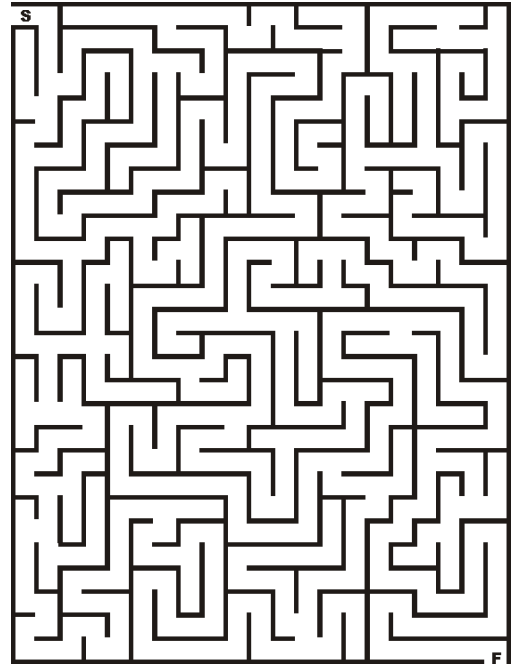
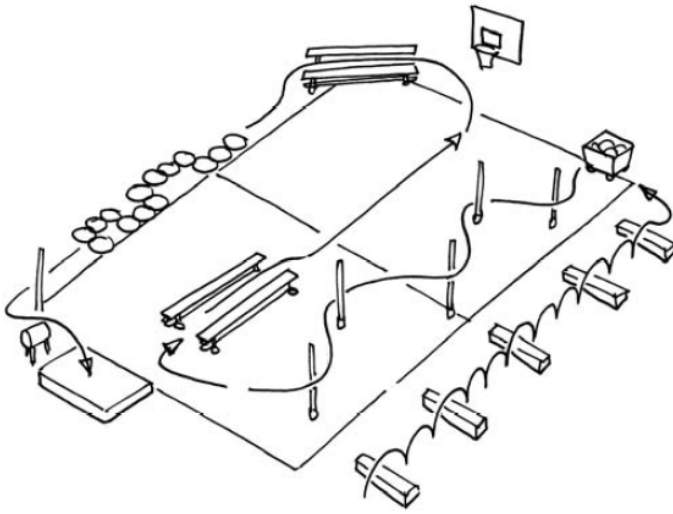

Je me déplace dans un parcours, dans un labyrinthe.

# Faire l'expérience de l'espace

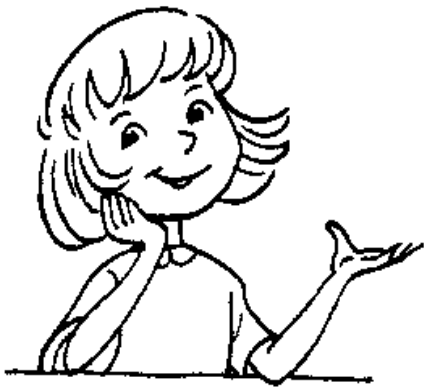
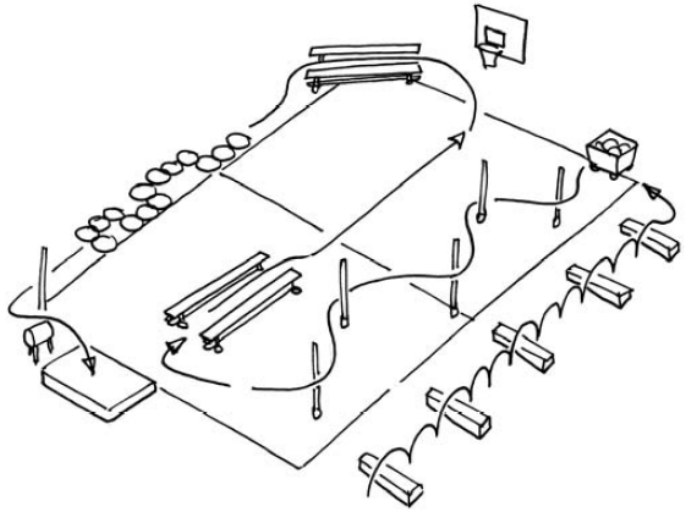

J'explique un trajet.



# Représenter l'espace

Je reproduis un parcours  
en miniature.

# Représenter l'espace

Je représente un parcours  
avec un code.

# Représenter l'espace

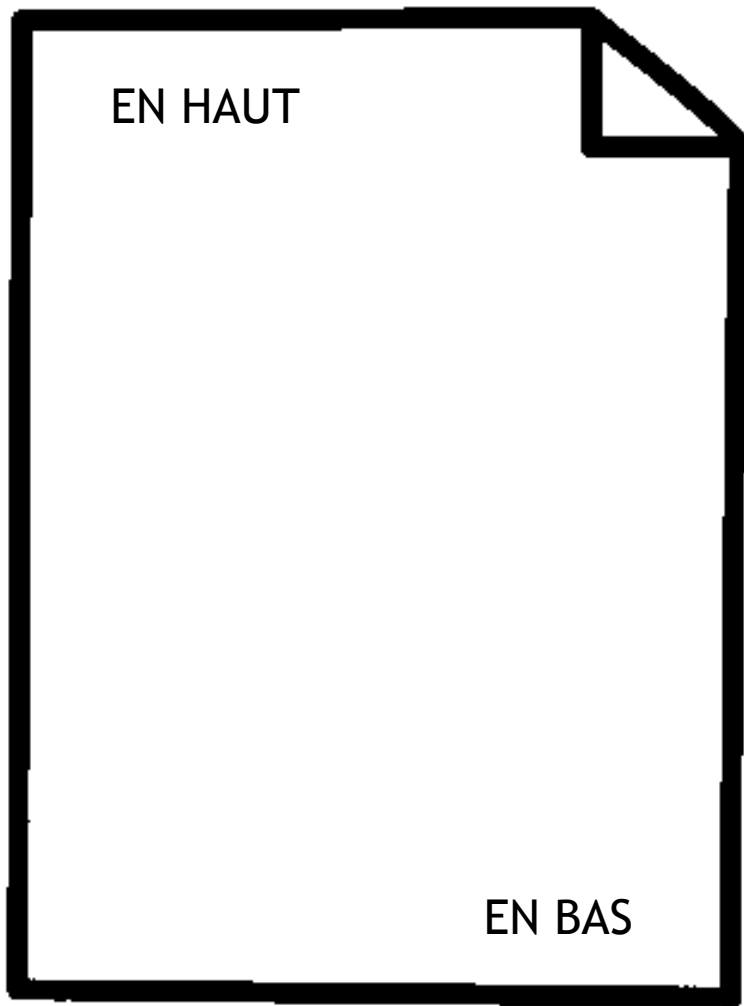

Je me situe sur une feuille.

# Représenter l'espace

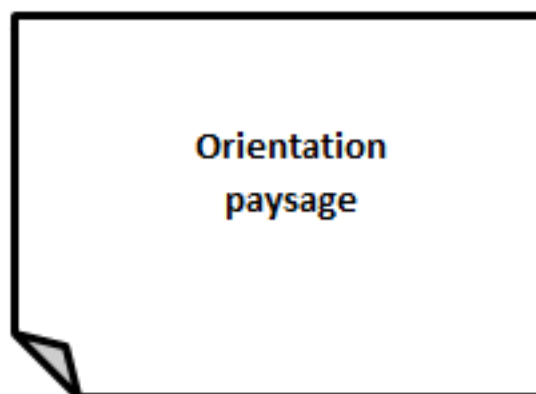
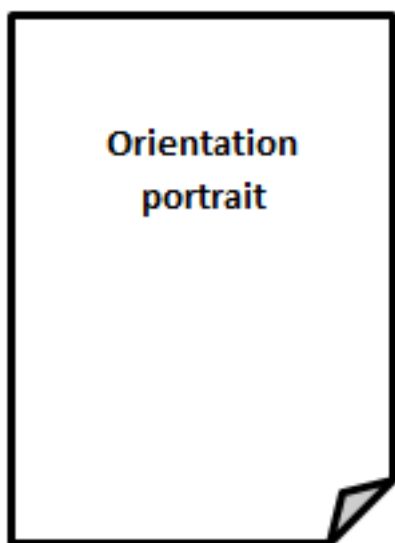

J'oriente ma feuille.

# Découvrir le monde du vivant

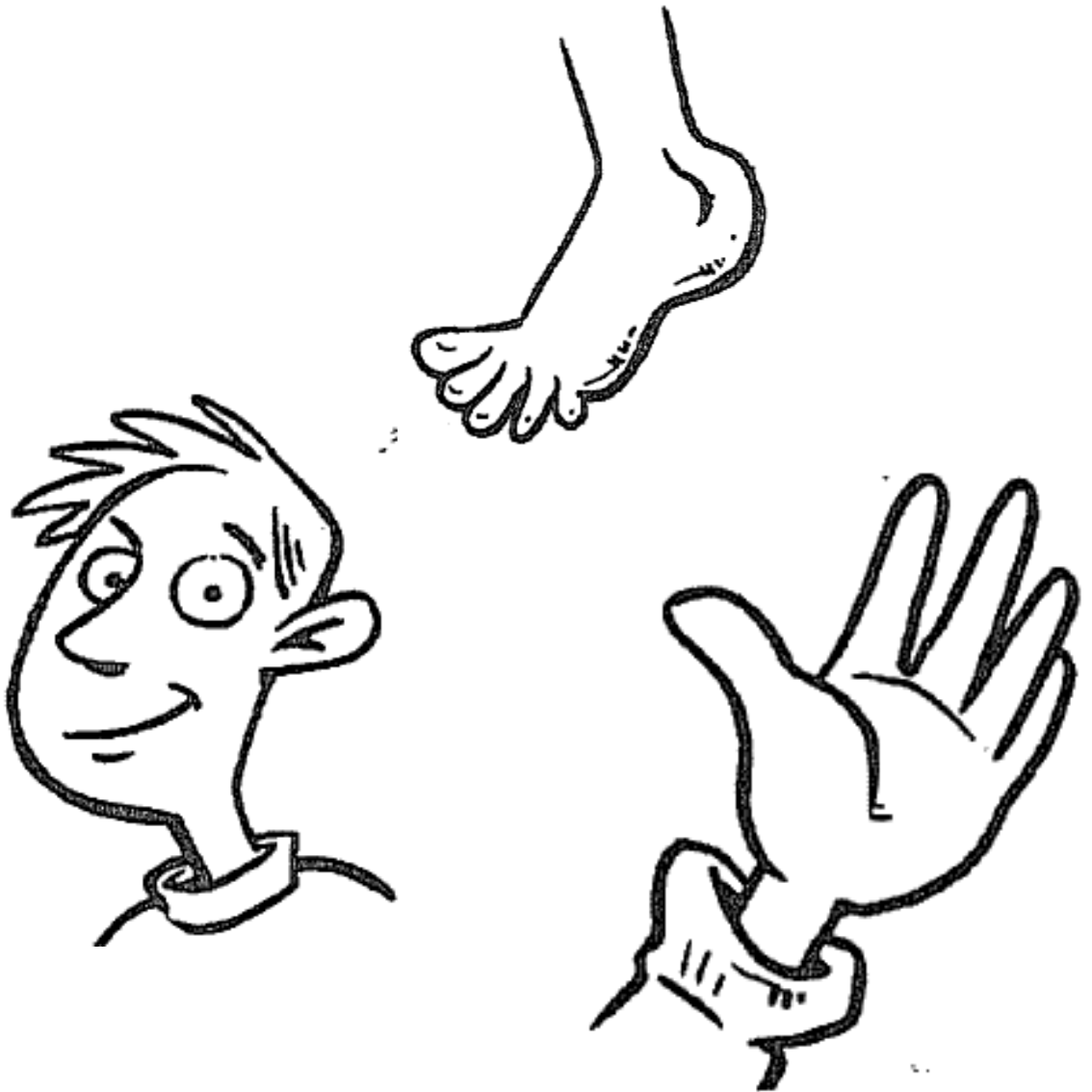

Je sais dire et montrer  
5 parties de mon corps.

# Découvrir le monde du vivant

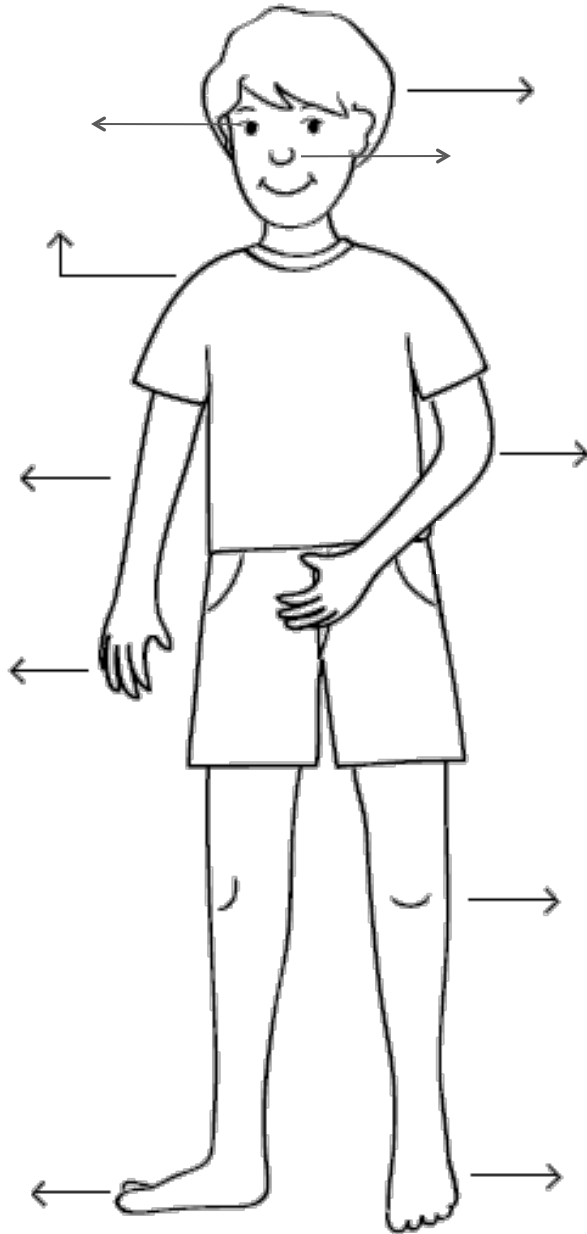

Je sais dire et montrer  
10 parties de mon corps.

# Découvrir le monde du vivant



Je nomme  
les doigts de ma main.

# Découvrir le monde du vivant



Je connais les 5 sens  
et leur fonction.



# Découvrir le monde du vivant

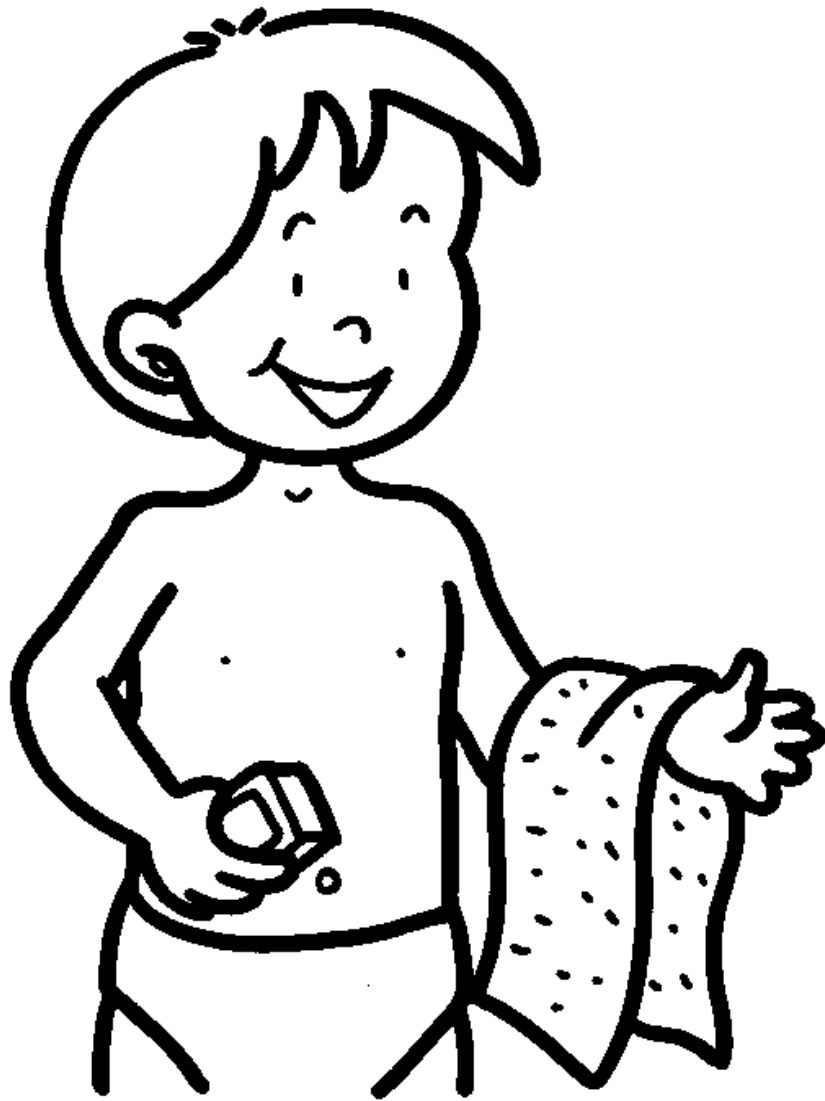

Je connais des règles  
d'hygiène du corps, de  
l'alimentation.

# Découvrir le monde du vivant



Je garde mes mains  
propres et je sais me  
moucher.

# Découvrir le monde du vivant



Je différencie les animaux.

# Découvrir le monde du vivant

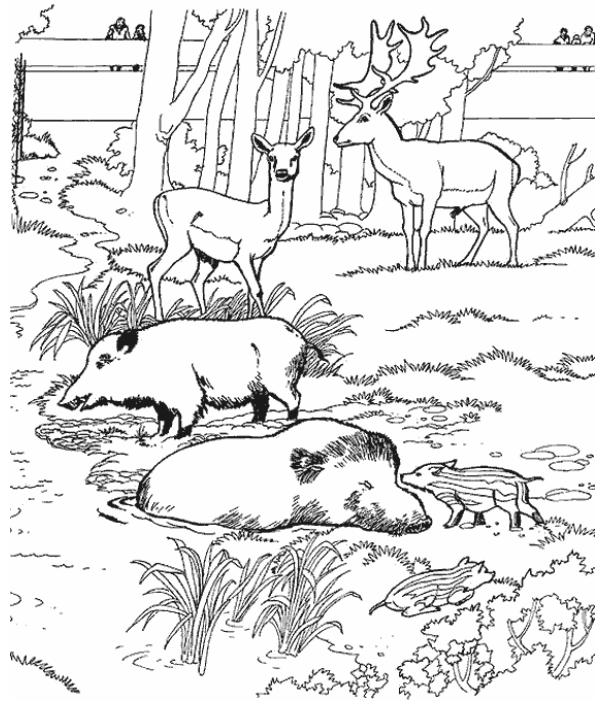
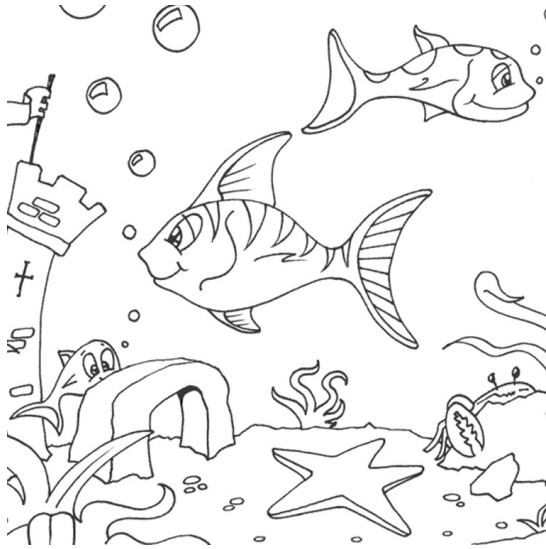

Je connais différents  
espaces de vie des  
animaux.

# Découvrir le monde du vivant

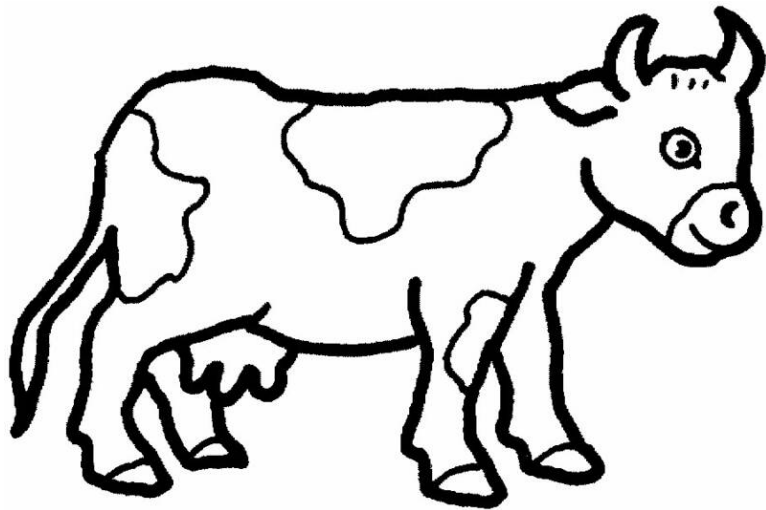
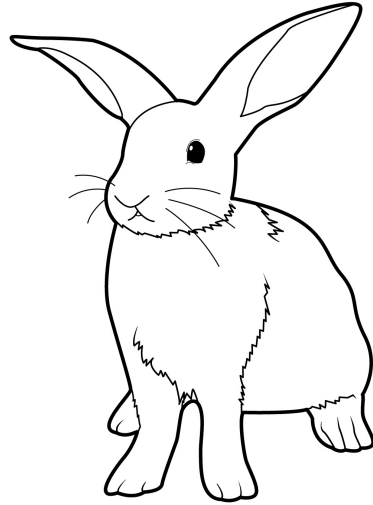

Je sais ce que mangent  
certains animaux.

# Découvrir le monde du vivant

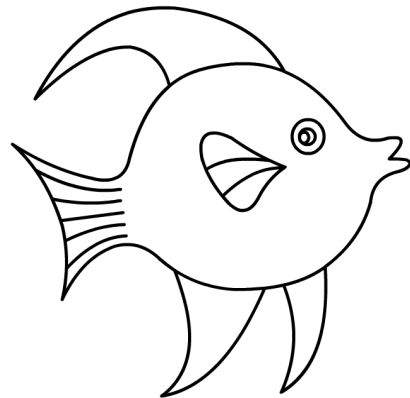
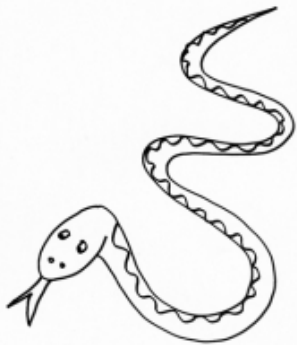
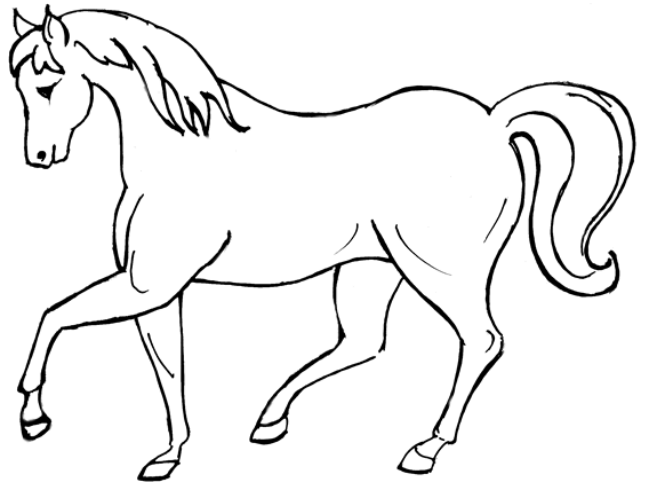
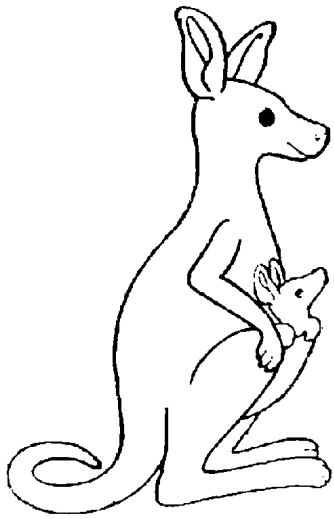

**Je sais comment se  
déplacent certains  
animaux.**

# Découvrir le monde du vivant

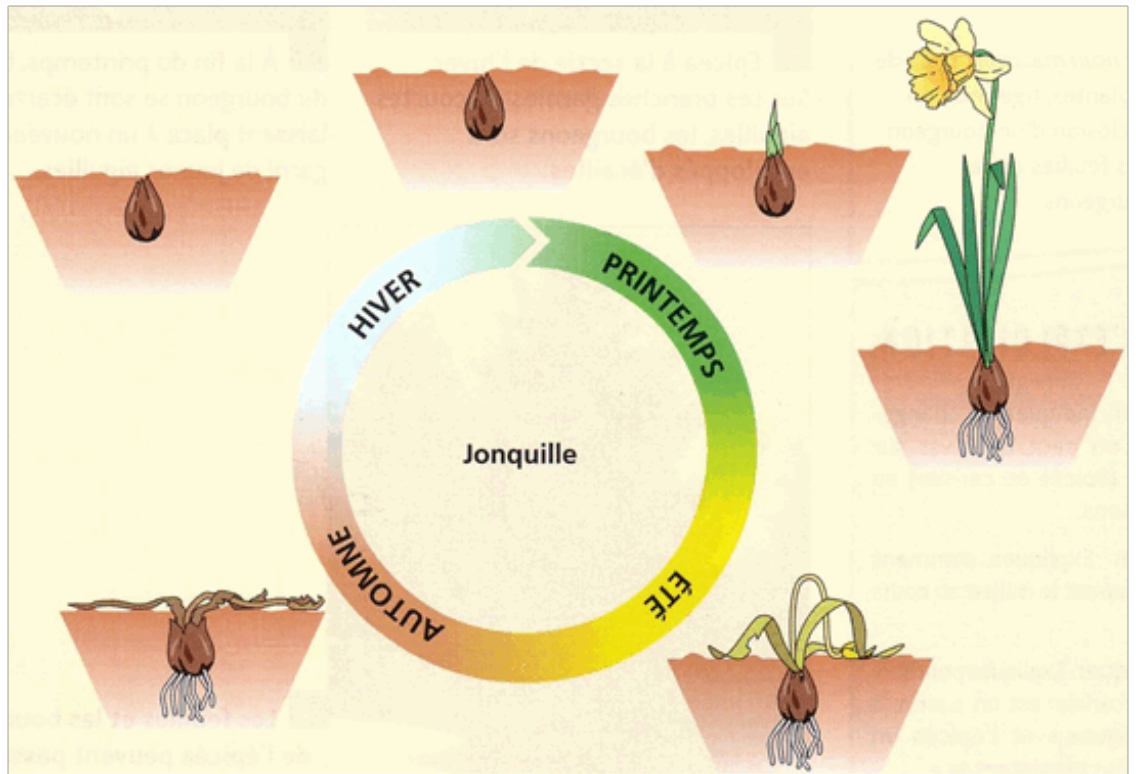

Je décris la vie  
d'une plante.

# Découvrir le monde du vivant

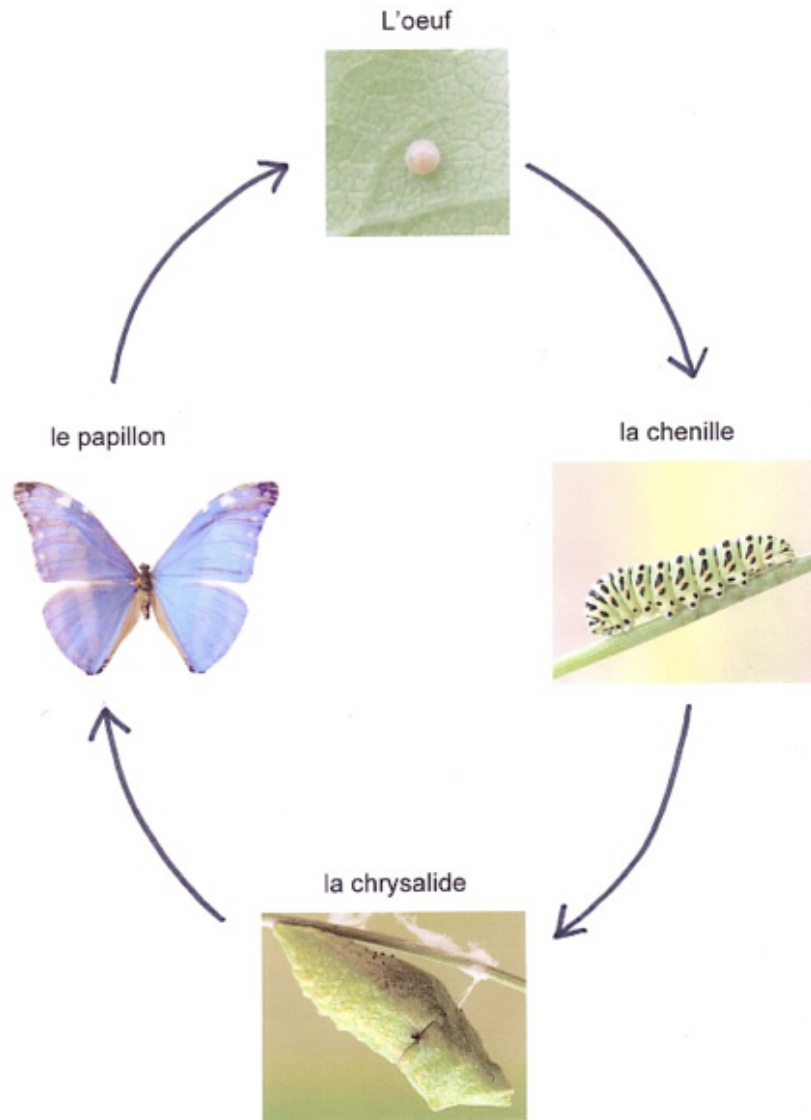

Je décris le cycle de vie  
d'un animal.



# Utiliser, fabriquer, manipuler des objets

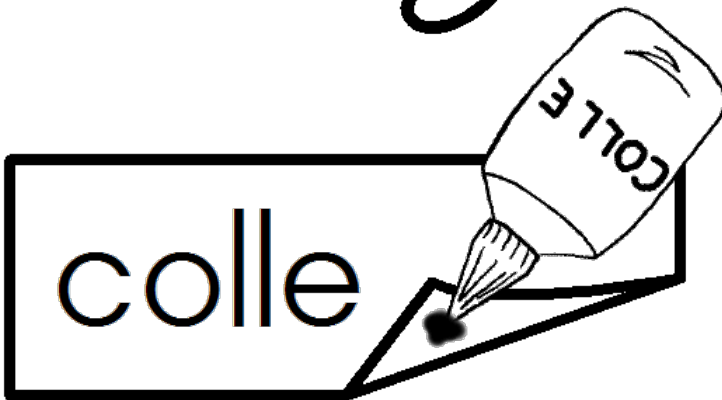

J'utilise différentes  
techniques.

# Utiliser, fabriquer, manipuler des objets

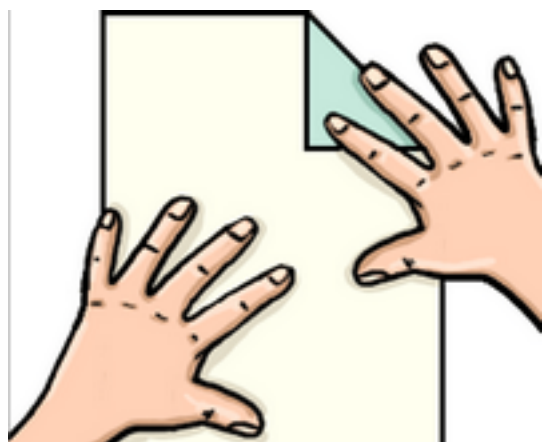

J'agis sur les objets.

Utiliser, fabriquer,  
manipuler des objets

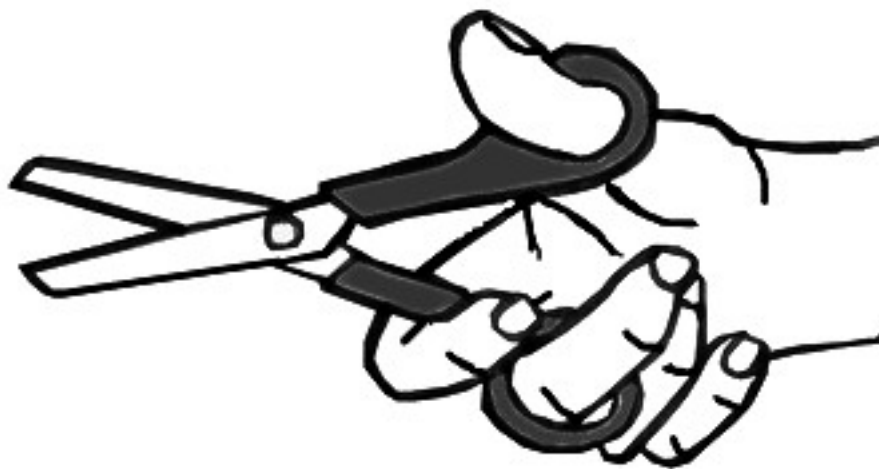

Je tiens mes ciseaux.

Utiliser, fabriquer,  
manipuler des objets



Je découpe.

# Utiliser des objets du numérique

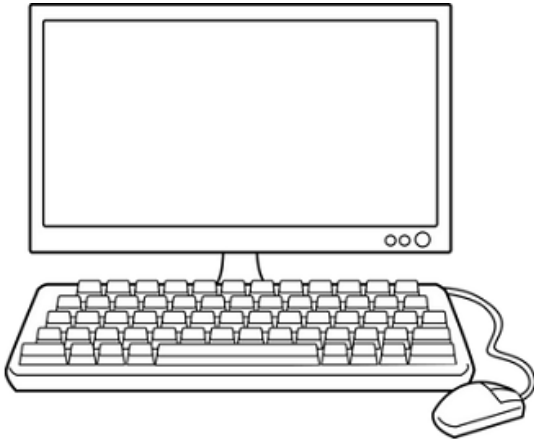

Je nomme des objets numériques.

# Utiliser des objets du numérique

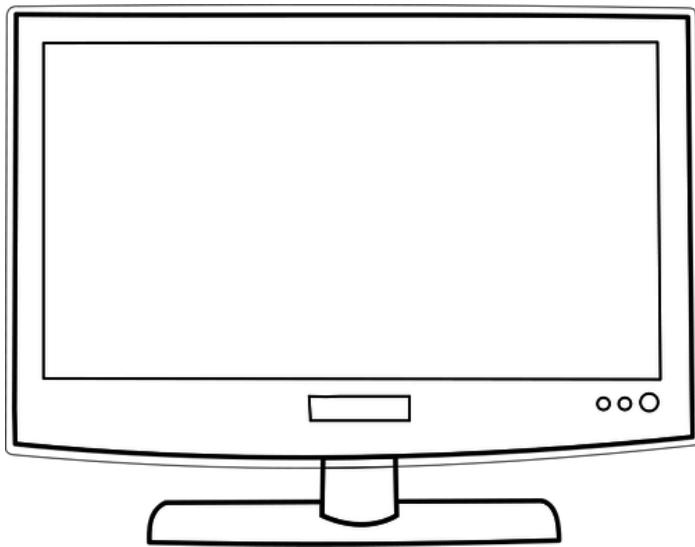
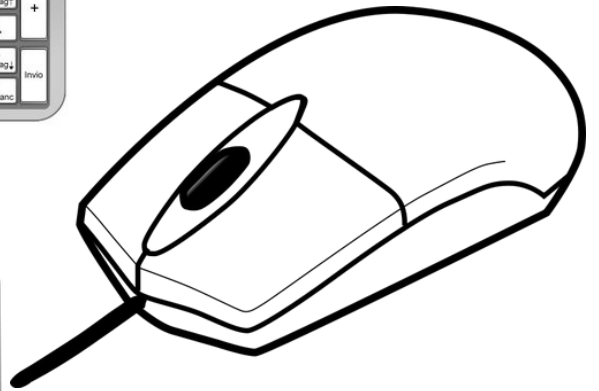

Je nomme les parties de l'ordinateur.

# Utiliser des objets du numérique

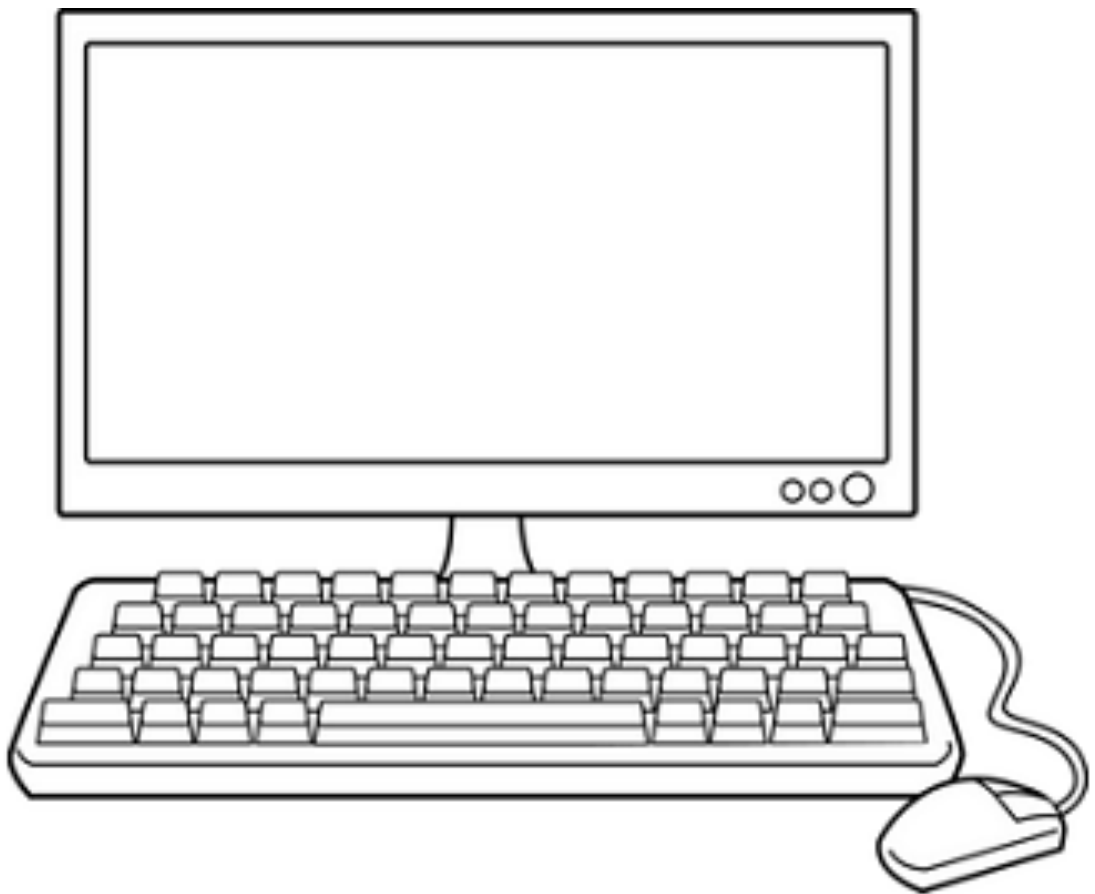

**J'utilise l'ordinateur.**

# Utiliser des objets du numérique



J'utilise l'appareil photo.