

Avertissement

Ce support pédagogique a été conçu pour préparer les élèves au concours des « Petits artistes de la mémoire »

Vous y trouverez :

- *Des propositions de pistes pédagogiques pour étudier la Grande Guerre avec sa classe. (page 3)*
- *Des conseils et des adresses pour orienter vos recherches concernant le poilu, futur héros de votre carnet. (Page 6)*
- *Des suggestions de lectures et de visites pour approfondir le sujet de la première guerre mondiale, toile de fond de notre concours. (Page 7)*
- *Une fiche pédagogique pour découvrir le monument aux morts de votre commune. (Pages 8 à 9)*
- *Un questionnaire pédagogique s'inspirant des thèmes de l'exposition « la Grande guerre » (réalisée par l'ONACVG en 2006), à utiliser avec ou sans celle-ci, qui permettra à la classe de réveiller ses connaissances sur le sujet de manière ludique. (Pages 10 à 30)*

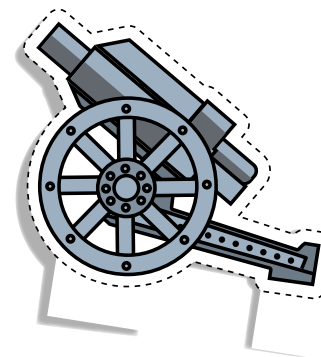
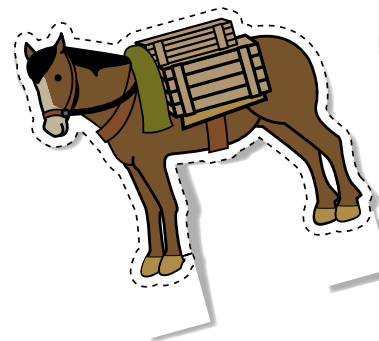
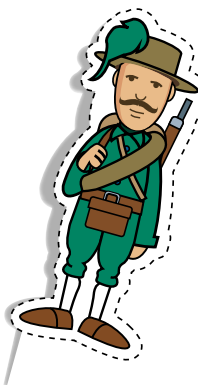
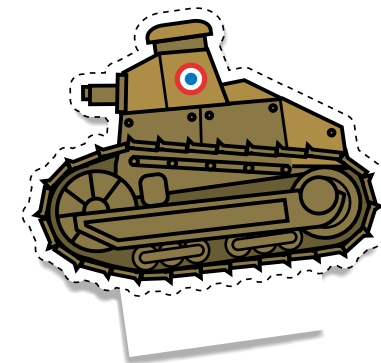
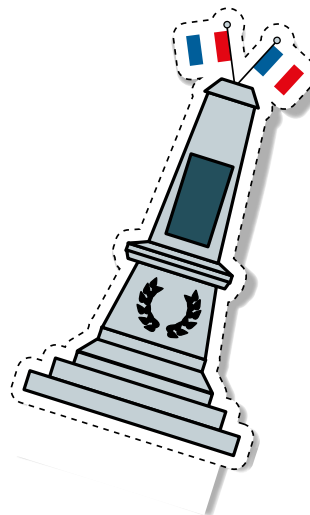
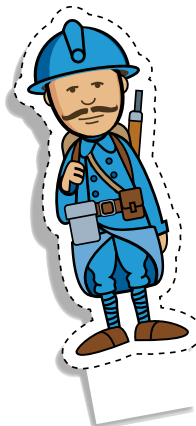
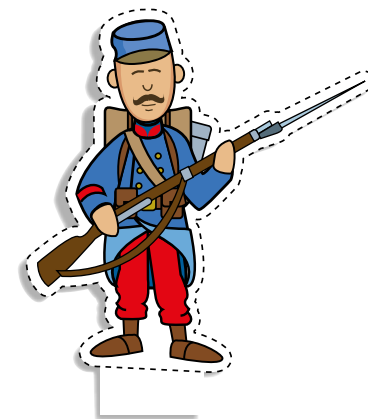

Pour le professeur

Pistes pédagogiques pour l'étude de la Première Guerre mondiale dans le cadre du concours des « Petits artistes de la mémoire »

Vous trouverez ci-dessous des liens et documents téléchargeables librement et gratuitement (sauf exception) sur les sites mentionnés. Ces documents pourront vous aiguiller dans l'approche pédagogique de la Première Guerre mondiale et pourront, pour certains, vous servir de support dans le cadre de la préparation au concours.

- Le **documentaire** *Rendez-vous au monument aux morts*, disponible en DVD et sur [le site du CNRS](#) (au tarif de 37,50 €) : ce film vous permettra d'analyser les enjeux de mémoire autour du monument aux morts, autour duquel les enfants devront travailler pour trouver leur poilu. Vous pourrez trouver sur [le site de la Mission du Centenaire](#) des pistes intéressantes pour étudier avec vos élèves le monument aux morts et aborder ainsi le concept de commémoration, de souvenir et de mémoire.
- La **revue** *La Classe* a proposé dans son numéro 253 de novembre 2014 un dossier consacré au cycle 3 et à l'étude de la Première Guerre mondiale, intitulé « La Grande Guerre : cent ans après ». Un [dossier pédagogique](#) est disponible sur le site de la Mission du Centenaire.
- Pour vous accompagner dans vos recherches sur la reconstitution de l'itinéraire de votre poilu, le site [centenaire.org](#) a également mis en ligne des pistes d'exploitation pédagogique des **documents d'archive**. Cette fiche peut vous être particulièrement utile dans la préparation d'une sortie scolaire aux Archives départementales.
- L'approche par **la littérature et l'image** : activité autour de l'album *Bécassine pendant la Grande Guerre*, publié en 1915, sur le site [centenaire.org](#)
- La Première Guerre mondiale à travers **la littérature jeunesse** sur le site [centenaire.org](#) : pour vous conseiller et déterminer vos choix de lecture pour la classe. [Un site](#), réalisé dans le cadre d'un projet pédagogique par une classe de CM2 des Alpes-Maritimes, recense également les différentes publications en littérature jeunesse.
- **Frise chronologique documentée** disponible sur le site [centenaire.org](#) : élaborée en partenariat avec le Scéren-CNDP, elle se compose de onze dates clés de la Première Guerre mondiale associées chacune à un ou plusieurs documents. Chaque événement renvoie à une proposition d'exploitation pédagogique adaptée aux élèves du cycle 3.
- **Livret pédagogique** de l'exposition des Archives nationales « Août 1914 : Tous en guerre ! » disponible sur le site [centenaire.org](#). Ce livret pédagogique présente aux enseignants des ressources inédites à travers une approche interdisciplinaire. Trois dossiers thématiques sont proposés : la mobilisation, le témoignage et les violences de guerre.
- Une **séquence complète** à retrouver sur l'espace pédagogique du [site du CRID 14-18](#)
- **Dossier pédagogique**, réalisé avec Canopé, accompagnant l'ouvrage *Le casque d'Opapi* par Géraldine Elschner et Fred Sochard (éditions de l'Élan vert), rendant hommage au célèbre tableau *La partie de cartes* de Fernand Léger. Ce livre est également disponible en eBook au tarif de 6,99 €.
- **L'ouvrage** de Frédéric Durdon, Marie-Christine Bonneau-Darmagnac et Pierrick Hervé intitulé *La Grande Guerre* (Canopé – CRDP de Poitiers, 2008) permet au professeur d'actualiser ses connaissances sur la Première Guerre mondiale et propose un éclairage sur les grandes notions. Le DVD qui l'accompagne contient un ensemble de ressources pour la mise en œuvre de séquences pédagogiques avec la classe. Il est disponible au prix de 22 €.

... et de nombreuses autres pistes pédagogiques à retrouver sur le site de la Mission du Centenaire de la Première Guerre mondiale [centenaire.org](#)



Règlement du concours 1/2

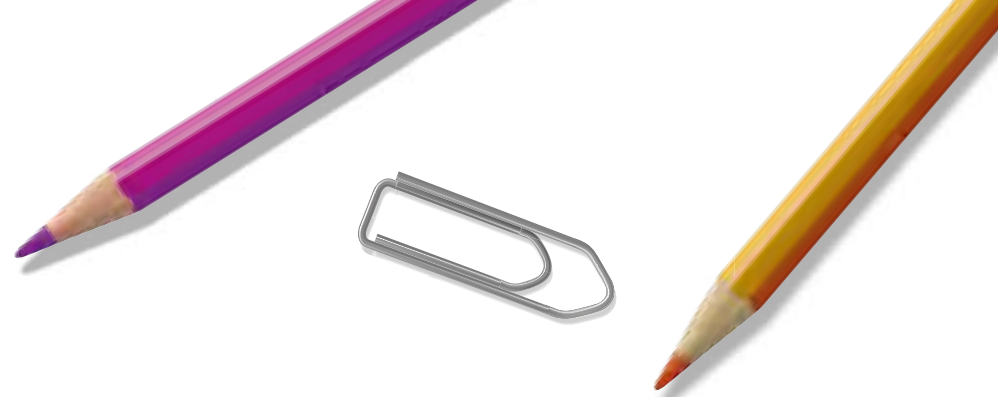

Le concours scolaire intitulé « **Les Petits artistes de la mémoire, le regard des enfants sur la Grande Guerre** » est organisé par l'Office national des anciens combattants et victimes de guerre (ONACVG), en partenariat avec la Direction des Patrimoines, de la mémoire et des archives (DPMA) du Ministère des Armées, le groupement d'intérêt public « Mission du Centenaire de la Première Guerre mondiale », le Musée de la Grande Guerre du pays de Meaux, la Fondation CARAC, l'Union des Blessés de la Face et de la Tête, le Souvenir Français, le Comité national du Souvenir de Verdun, la Fédération nationale des plus grands Invalides de Guerre, la Fédération nationale des combattants prisonniers de guerre et combattants d'Algérie, Tunisie et Maroc, l'Association républicaine des anciens combattants, l'Union nationale des combattants et l'Agence pour l'enseignement français à l'étranger.

Depuis son lancement en 2006, le concours reçoit le patronage conjoint du ministère des Armées et du ministère de l'Éducation nationale.

1/ Objet du concours

Le concours a pour objet de préserver et de transmettre aux plus jeunes la

mémoire des combattants de la Grande Guerre. Il a pour finalité de **faire réaliser aux élèves une œuvre mémorielle**, qui peut s'inspirer d'un carnet de guerre de poilu, alliant ainsi expression littéraire, plastique ou numérique.

Le travail de réflexion des classes participantes s'articulera autour des trois grandes étapes suivantes :

1) Sélection par la classe d'un poilu idéalement originaire de leur commune ou de leur département (dont le nom peut figurer sur le monument aux morts) ou descendant d'un des enfants de la classe ;

2) Recherche d'informations sur le parcours du poilu. Cette enquête sur les traces de cet homme peut consister en :

- des recherches au service d'État civil de la mairie ou au service des archives départementales et permettre ainsi aux enfants de découvrir le rôle et le fonctionnement de ces services administratifs ;
- les amener à rencontrer la famille du poilu ou des représentants d'associations patriotiques locales ;
- leur faire découvrir des musées ou des lieux emblématiques de la Grande Guerre.

Le contenu de cette étape est donné

à titre indicatif. Le professeur, responsable de la classe participante, aidé par le service départemental de l'ONACVG, reste libre de choisir les démarches les plus appropriées à la compréhension, par les enfants, de l'histoire de la Grande Guerre et à la découverte de la vie du poilu sélectionné.

3) Réalisation par la classe de l'œuvre mémorielle, sous forme d'un carnet artistique, ou toute œuvre plastique ou numérique retraçant l'histoire d'un soldat et intégrant les réflexions menées autour de l'héritage contemporain de la Grande Guerre.

2/ Modalités de participation

- Conformément aux programmes scolaires (arrêté du 9 novembre 2015), le concours s'adresse prioritairement aux classes de CM2. Les classes mixtes de CM1-CM2 voire dans certains cas de CE2-CM1-CM2 peuvent également participer.
- Les classes participantes doivent s'inscrire auprès du service de l'ONACVG de leur département (*voir fiche d'inscription*).
- Toute participation est à but non lucratif.
- Les classes participantes autorisent l'utilisation, totale ou partielle, de leur travail par l'ONACVG et ses parte-

naires (dans le cadre des dispositions du code de la propriété intellectuelle, notamment les articles L 122-1, 3, 5 et 7). Les participants conservent les droits moraux attachés à leurs travaux et le nom des établissements avec indication de la classe concernée seront systématiquement mentionnés lors d'éventuelles publications.

3/ Forme attendue des travaux transmis

Le carnet, s'il est réalisé sur support papier, doit être relié (fil, agrafes, colle, etc.). Toutes les techniques d'arts plastiques pourront être utilisées. **Les textes manuscrits seront privilégiés aux écrits dactylographiés ou copies.**

Le travail, composé d'une trentaine de pages maximum, doit présenter les dessins et les textes de tous les enfants : le projet doit mobiliser l'ensemble de la classe. Le choix de la forme du carnet est libre mais les dimensions de l'objet final ne peuvent excéder un format A4 (29,7 x 21 cm).

- **Pour une œuvre numérique** (exposition ou journal virtuel, diaporama, saynètes filmées, clip vidéo, etc.) : l'œuvre, d'une durée comprise entre 5 et 15 minutes maximum, devra être fixée sur un support DVD-ROM ou

Règlement du concours 2/2

une clé USB aux formats suivants : .avi, .mp4 et .wmv ou (et exclusivement) .epub s'il s'agit d'un livre numérique. Le document doit apporter une réelle plus-value et ne pas être un simple exposé sur la Grande Guerre : le principe de narration du parcours d'un poilu doit là aussi impérativement être respecté.

- **Pour une œuvre plastique** (sculpture, collage, installation éphémère, etc.) : un document annexe d'une trentaine de pages maximum, présentant les principales étapes de réalisation, est attendu. Dans le cas d'une structure ou d'une œuvre volumineuse, la classe est invitée à transmettre au moins cinq photos, prises sous différents angles, présentant la réalisation dans son environnement.

ATTENTION : L'œuvre plastique doit répondre au principe du concours, qui est de raconter l'histoire intime d'un poilu pendant la Grande Guerre.

4/ Critères de sélection

Le contenu de chaque œuvre présentée sera apprécié sur sa qualité historique, son esthétisme général, son originalité et l'émotion qu'il dégage.

Les raisons ayant guidé le choix du poilu, la diversité et la qualité des démarches entreprises ainsi que toute initiative propre à témoigner de l'implication particulière de la classe seront présentées dans **un document annexe rédigé par le professeur** et transmis avec le carnet réalisé par la classe. Le sérieux et la qualité de son contenu seront pris en compte par le jury national.

À chaque édition, un thème non obligatoire, en rapport avec l'actualité mémorielle de l'année, est proposé. Des mentions spéciales peuvent également être prévues (*consulter le règlement en cours*).

5/ Composition et organisation du jury

Chaque service départemental de l'ONACVG adresse au département mémoire le carnet ou l'œuvre réalisé par la classe qui a participé au concours dans son département. **Si un service départemental de l'ONACVG reçoit plusieurs carnets, il se doit d'organiser un jury départemental** présidé par le directeur du service, qui a voix prépondérante. Ce jury sélectionne le travail qui sera ensuite adressé aux Comités académiques du Centenaire qui composent un jury académique afin de sélectionner pour chacune

des trente académies l'œuvre qui sera présentée au jury national.

Le jury national, indépendant et souverain, est composé d'un représentant de chaque partenaire du concours. Il est présidé par le ou la directeur-trice général-e de l'ONACVG. Le président a voix prépondérante. Les autres membres du jury disposent d'une voix de même valeur. Chaque production est examinée par le jury, dont les décisions ne peuvent donner lieu à aucun recours. La liste des lauréats sera communiquée aux services départementaux de l'ONACVG par le département mémoire, qui informera également les classes lauréates par courrier.

6/ Calendrier du concours

Le calendrier qui vous est proposé ici est un calendrier estimatif. Pour connaître les dates exactes pour l'édition qui vous concerne, merci de consulter le règlement de l'édition en cours. Seul ce dernier fait foi.

➔ **Lancement du concours dès la rentrée scolaire en septembre**

L'enseignant de la classe participante prend contact avec le service de l'ONACVG de son département afin d'enregistrer son inscription. La classe participante est encouragée à partici-

per à la commémoration de l'Armistice du 11 novembre 1918 et aux commémorations locales et nationales organisées à l'occasion du Centenaire.

➔ **Travail de recherche et de réalisation du cahier : de septembre à fin avril**

Date limite de retour du carnet (seul l'original est accepté) au service départemental qui a enregistré l'inscription : **début mai** (cachet de la poste faisant foi)

➔ **Transmission des travaux au jury académique : début juin**

➔ **Transmission du carnet lauréat académique à la direction générale de l'ONACVG : juillet**

➔ **Examen des travaux par le jury national : septembre**

➔ **Annnonce des résultats : mi-septembre**

➔ **Remise des prix : novembre**

7/ La remise des prix nationale

Tous les élèves de la classe et leur enseignant(e), lauréats du 1^{er} prix national, seront invités à la cérémonie nationale de remise des prix, organisée par l'ONACVG et qui se tient habituellement en fin d'année. Une activité pédagogique autour de la mémoire et de la citoyenneté pourra être prévue.

FICHE CONSEIL

Orienter vos recherches concernant votre poilu

Des conseils et des adresses pour orienter vos recherches concernant le poilu, futur héros de votre production*

Après avoir choisi votre poilu, originaire de votre commune/de votre département ou ascendant d'un des enfants de la classe, vous pouvez obtenir des renseignements sur :

Son état civil

En vous rendant au service d'État civil de la mairie de naissance ou/et au service des archives départementales.

Son parcours de combattant grâce à son registre matricule

Service des archives départementales dans la série R.
Le registre matricule du soldat permet de reconstituer son parcours :

- son corps d'affectation ;
- ses services et mutations diverses : campagnes, blessures, actions d'éclat, décorations, etc.

S'il s'agit d'un officier : service historique de la Défense (sous séries 5Ye, 6Ye, 4Ye).

Le déroulement des campagnes auxquelles il a participé grâce aux journaux des marches et opérations (JMO)

Les JMO sont conservés par le service historique de la Défense, château de Vincennes, avenue de Paris, 94306 Vincennes Cedex et consultables sur le site : www.memoiredeshommes.sga.defense.gouv.fr

Son passage à l'hôpital s'il a été blessé

Vous pouvez consulter les archives des anciens hôpitaux militaires :

Service des archives médicales et hospitalières des armées, service exploitation, BP 21 105, 87 052 Armées, tél. 05 55 12 12 40, samha.ssa@fr.oleane.com

La date, le lieu, les circonstances de son décès et sa mention « mort pour la France » si celui-ci est décédé lors de ce conflit

Retrouvez ces informations sur sa fiche matricule publiée en ligne sur : www.memoiredeshommes.sga.defense.gouv.fr

Son lieu d'inhumation

Le poilu décédé à la guerre a été inhumé soit dans le caveau familial, soit dans un carré militaire d'un cimetière du nord et de l'est de la France ou encore dans une nécropole nationale.

Dans ces derniers cas vous pouvez retrouver son lieu d'inhumation : www.sepulturesdeguerre.sga.defense.gouv.fr

* Le contenu de cette étape est donné à titre indicatif.

Le professeur, responsable de la classe participante, aidé par le service départemental de l'ONACVG, reste libre de choisir les démarches les plus appropriées à la compréhension, par les enfants, de l'histoire de la Grande Guerre et à la découverte de la vie du Poilu sélectionné.



Approfondir le thème de la Première Guerre mondiale

Des suggestions de lectures et de visites pour approfondir le thème de la Première Guerre mondiale, toile de fond de notre concours

Expositions

(disponibles auprès de votre service départemental de l'ONACVG)

- La Grande Guerre (ONACVG, 2006)
- Les As de la Grande Guerre (ONACVG, 2008)

Site Internet

Sur le patrimoine civil et militaire notamment de la première guerre mondiale (possibilité de recherche géographique thématique, bibliographie et quizz) :

www.cheminsdememoire.gouv.fr

Romans

- Erich Maria Remarque, *À l'ouest rien de nouveau*, Le Livre de Poche, 1929 (première parution)
- Maurice Genevoix, *Ceux de 14*, Flammarion, 1949 (première parution)
- Henri Barbusse, *Le feu*, LGF, 1988 (1916 : première parution)
- Roland Dorgelès, *Les croix de bois*, Albin Michel, 1996
- Marc Dugain, *La chambre des officiers*, Lattès, 2001
- Olivier Larizza, *Mon père sera de retour pour les vendanges*, Anne Carrière, 2001

Documentaires, témoignages

- Antoine Prost, *La Grande Guerre expliquée à mon petit-fils*, Seuil, 2005
- Christophe Malavoy, *J'étais enfant pendant la guerre de 14-18*, Le Sorbier, 2001
- *Paroles de poilus, lettres et carnets du front*, dirigé par Jean-Pierre Guéno et Yves Laplume Libro, 2007
- *Apocalypse 10 destins*, fiction interactive associant bande dessinée et archives documentaires, disponible via le réseau Canopé : <http://www.apocalypse-10destins.com/>
- Émission *C'est pas sorcier*, sur la Première Guerre mondiale, disponible sur Youtube : <https://www.youtube.com/watch?v=3LrPAz4cjh0>
- *14-18, la Grande Guerre en couleurs*, 2012, France Télévisions, disponible en streaming payant : <https://www.france.tv/france-5/14-18-la-grande-guerre-en-couleur/saison-1/>

Chants de 14-18

- *La butte rouge*
- *La chanson de Craonne*
- *Les trois hussards* (reprise pendant la Première Guerre mondiale)

Films et courts métrages

(certaines scènes sont cependant déconseillées aux moins de 12 ans)

- *À l'ouest rien de nouveau* (1930)
- *La vie et rien d'autre* (1988)
- *La chambre des officiers* (2001)
- *Un long dimanche de fiançailles* (2004)
- *Joyeux Noël* (2005)
- *Lettres de femmes* (2014)
- *Les Fragments d'Antonin* (2006)
- *Cheval de guerre* (2011)

Romans jeunesse

- PEF, *Zappe la guerre*, Éditions rue du monde, 2004
- Christophe Lambert, *Hautmont 14-16 - l'or et la boue*, Nathan, collection romans de la mémoire, 2002
- Arthur Ténor, *Il s'appelait le soldat inconnu*, Gallimard jeunesse, collection Folio junior, 2004
- Eric Simard et Nathalie Girard, *Les soldats qui ne voulaient plus se faire la guerre - Noël 1914*, éditions Oskar jeunesse, 2005
- Michaël Morpugo et Michaël Foreman, *La trêve de Noël*, édition Gallimard Jeunesse, 2005
- Catherine Cuenca, *La marraine de guerre*, Hachette, 2002
- Patrick Bousquet, *Bleu, chien soleil des tranchées*, édition Serpenoise, 1999
- Thierry Aprile, Nicolas Thers et Nicolas Wintz, *Le journal d'un enfant pendant la grande guerre*, éditions Gallimard Jeunesse 2004
- Dorothee Piatek, *L'Horizon bleu*, Petit à Petit, 2002 (document pédagogique téléchargeable sur le site de l'éditeur)
- Gilles Bonotaux et Hélène Lasserre, *Quand ils avaient mon âge : Petrograd, Paris, Berlin : 1914-1918*, éditions « Autrement jeunesse », 2004

Musées

N'hésitez pas à consulter leurs catalogues d'ateliers pédagogiques !

Musée de l'armée

Hôtel national des Invalides
129, rue de Grenelle, 75007 Paris
Tél. 08.10.11.33.99
www.invalides.org

Historial de la Grande Guerre de Péronne

Château de Péronne
Place André Audinot
BP 20063 - 80201 Péronne Cedex
Tél. 03.22.83.14.18
www.historial.org

Mémorial de Verdun

1, avenue du corps européen
55100 Fleury-devant-Douaumont
Tél. 03.29.84.35.34
www.memorial-de-verdun.fr

Marne 14-18, centre d'interprétation

4, ruelle Bayard
51601 Suippes
Tél. 03.26.68.24.09
www.marne14-18.fr

Musée de la Grande Guerre du pays de Meaux

Rue Lazare Ponticelli
77100 Meaux
Tél. 01.60.32.14.18
www.museedelagrandeguerre.eu

FICHE PÉDAGOGIQUE

Découvrir le monument aux morts de ta commune

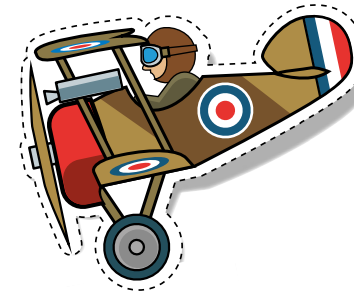

1 Emplacement du monument aux morts dans la commune de : _____

- | | |
|---|---|
| <input type="checkbox"/> À proximité de la mairie | <input type="checkbox"/> De l'église |
| <input type="checkbox"/> Du cimetière | <input type="checkbox"/> Autre |
| <input type="checkbox"/> De l'école | <input type="checkbox"/> Au centre d'un carré militaire |

2 Le monument et l'Histoire : analyse et commentaires

Combien d'hommes de la commune sont morts pendant la Première Guerre mondiale ?
(Compte le nombre total de noms gravés sur le monument)

Combien par année ? (Si cela est indiqué, compte le nombre de noms par année)

1914

1915

1916

1917

1918

Enquête auprès de la mairie : combien la commune comptait-elle d'habitants en 1911 ?
(dernier recensement avant la guerre)

Que représentait la population active de la commune par rapport à la population totale ?

Calcule la proportion des victimes par rapport, si possible, à la population active de la commune :



FICHE PÉDAGOGIQUE

Découvre le monument aux morts de ta commune



Description du monument

Complète le dessin ou la photo
du monument.

À l'aide de flèches, décris le monument
(obélisque, colonne, croix, statue, etc.)
et l'entourage du monument (obus, grilles,
bornes, chaînes, etc.).

Précise les inscriptions, les formes,
les matériaux, et les couleurs employés.

Donne la signification symbolique des
personnages et des objets représentés.

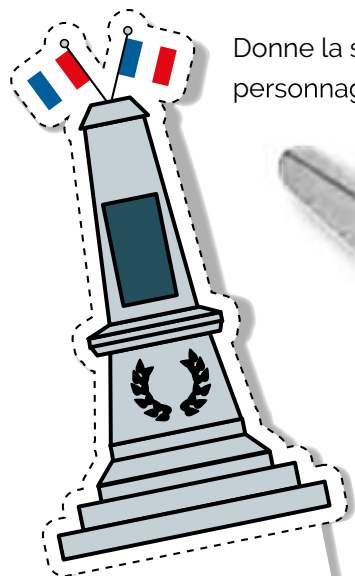

Colle ici
une photo ou un dessin
du monument de ta commune

Les causes de la guerre



Pour en savoir plus sur ce thème, voir le panneau 3 de l'exposition « La Grande Guerre »

1 **Contre qui était dirigé l'attentat de Sarajevo du 28 juin 1914, considéré comme l'événement déclencheur de la Première Guerre mondiale ?**

- A Le président de la République française Raymond Poincaré
- B L'archiduc François Ferdinand, héritier de l'empire austro-hongrois
- C Le tsar de Russie Nicolas II

2 **Quelle est la date de l'ordre de mobilisation générale en France ?**

- A 2 août 1914
- B 2 septembre 1914
- C 2 décembre 1914



Triple entente et Triple alliance



Pour en savoir plus sur ce thème, voir le panneau 4 de l'exposition « La Grande Guerre »

1 Complète les légendes des gravures ci-dessous en remplissant les deux champs suivants :

- Nationalité du soldat : français – austro-hongrois – italien – britannique – russe – allemand
- Appartient-il à la Triple entente ou à la Triple alliance ?



oui non



oui non



oui non



oui non



oui non

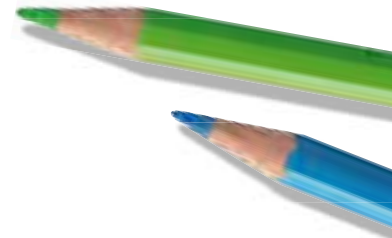

1914, l'échec des stratégies



1 **Quel pays, qui s'est déclaré neutre, est envahi par les Allemands début août 1914 ?**

- A La Suisse
- B La Belgique
- C Les Pays-Bas

2 **Comment s'appelle la bataille qui, du 6 au 13 septembre 1914, stoppe l'invasion allemande ?**

- A Bataille de la Marne
- B Bataille de la Meuse
- C Bataille de la Somme

3 **Devant l'avancée des troupes allemandes le gouvernement quitte Paris pour :**

- A Bordeaux
- B Nantes
- C Lyon



Soldats pendant la bataille de la Marne en 1914

1915, la guerre de position

Pour en savoir plus sur ce thème, voir le panneau 6 de l'exposition « La Grande Guerre »



1 Compléter cette phrase

En 1915, on passe d'une guerre de à une guerre de position.

2 Décris la gravure ci-contre :

3 En dehors du nord-est de la France (Front de l'Ouest), des combats ont également lieu sur le Front d'Orient.

Retrouve dans la liste les deux pays concernés :

- A Grèce
- B Égypte
- C Turquie (Empire ottoman)
- D Iran



La guerre des tranchées

1916, la guerre d'usure



Pour en savoir plus sur ce thème voir le panneau 7 de l'exposition « La Grande Guerre »

- 1 **Pourquoi parle-t-on de « l'enfer de Verdun » lorsque l'on évoque cette bataille, qui a duré du 21 février au 18 décembre ?**

Lire l'extrait de *Carnets de route d'un artilleur Verdun*, 5 mai-10 juin ci-dessous

« À 6 heures, les poilus reviennent du ravitaillement. Ils sont allés au fort Douaumont, c'est là que nous devons relever à ce qui paraît. C'est terrible, pas un mètre carré qui ne soit labouré, et une puanteur ! Des cadavres de soldats et de chevaux partout, voitures hachées, pas d'abris pour les pièces. »

« Du haut du fort, je vois Verdun qui est bombardé sans arrêt ainsi que toutes les crêtes et les forts ; c'est grandiose, terrible et affreux et il pleut sans discontinuer. »

« Je ne suis plus comme les copains qu'un paquet de boue gluante. On ne vit plus, on est en sursis, des morts vivants, et l'énergie ne peut rien contre la fatigue et la soif. »

Réponse : _____

- 2 **Comment a-t-on appelé la route qui reliait Verdun à Bar-le-Duc et servait à acheminer sur les lieux des combats les munitions, le ravitaillement (nourriture) et les renforts (soldats) ?**

- A La voie de l'espoir
- B La voie sacrée
- C La voie vitale

- 3 **Quelle personnalité, qui dirigera la France pendant la Seconde Guerre mondiale, est nommée au grade de général à cette époque-là ?**

- A Joffre
- B Pétain
- C Foch

- 4 **Quelle autre bataille permet aux Alliés de soulager l'offensive allemande sur Verdun ?**

- A La bataille de la Marne
- B La bataille de la Meuse
- C La bataille de la Somme

1917, l'année incertaine 1/2



Pour en savoir plus sur ce thème voir le panneau 8 de l'exposition « La Grande Guerre »

1 Qu'est-ce que le chemin des Dames ?

- A Un chemin emprunté par les épouses des soldats pour leur faire parvenir colis et correspondance
- B Un chemin utilisé pour le ravitaillement
- C Le lieu d'une bataille menée par le général Nivelle

2 Comment appelait-on les soldats qui, en 1917, refusent de combattre ?

↳ Lire la chanson de Craonne sur la page suivante

- A Les mutins
- B Les forbans
- C Les insoumis

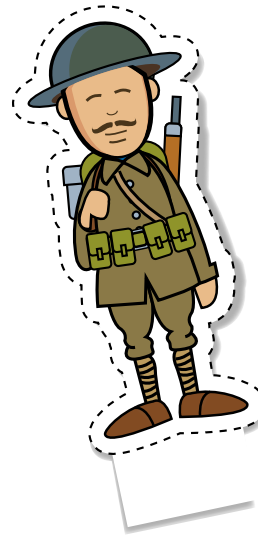

3 Quel pays entre en guerre aux côtés des Alliés en 1917 ?



Affiche de propagande « Ensemble, nous vaincrons »

1917, l'année incertaine 2/2



- 4 **Quel navire appartenant à ce pays, coulé par les allemands cette année-là est, entre autres, à l'origine de cette entrée en guerre ?**



(voir question 3 de la page précédente)

- A** Titanic
- B** Britannia
- C** Lusitania

- 5 **Quel pays se désengage du conflit début novembre ?**

- A** Italie
- B** Russie
- C** Grèce

- 6 **La chanson de Craonne**

Il s'agit d'une chanson anonyme antimilitariste écrite en 1917 sur l'air de « Bonsoir M'amour », valse de 1911 de Charles Sablon. Elle est chantée par les soldats qui se sont mutinés après l'offensive meurtrière du chemin des Dames. Le plateau dont il est question est le plateau de Californie qui domine le village de Craonne (Aisne).

Quand au bout d'huit jours le r'pos terminé
On va reprendre les tranchées,
Notre place est si utile
Que sans nous on prend la pile
Mais c'est bien fini, on en a assez
Personne ne veut plus marcher
Et le cœur bien gros, comm' dans un sanglot
On dit adieu aux civ'lots
Même sans tambours, même sans trompettes
On s'en va là-haut en baissant la tête

Refrain :
Adieu la vie, adieu l'amour,
Adieu toutes les femmes
C'est bien fini, c'est pour toujours
De cette guerre infâme
C'est à Craonne sur le plateau
Qu'on doit laisser sa peau
Car nous sommes tous condamnés
C'est nous les sacrifiés

Huit jours de tranchée, huit jours de souffrance
Pourtant on a l'espérance
Que ce soir viendra la r'lève
Que nous attendons sans trêve
Soudain dans la nuit et le silence
On voit quelqu'un qui s'avance

C'est un officier de chasseurs à pied
Qui vient pour nous remplacer
Doucement dans l'ombre sous la pluie qui tombe
Les petits chasseurs vont chercher leurs tombes

- Refrain -

C'est malheureux d'voir sur les grands boulevards
Tous ces gros qui font la foire
Si pour eux la vie est rose
Pour nous c'est pas la même chose
Au lieu d'se cacher tous ces embusqués
Feraient mieux d'monter aux tranchées
Pour défendre leur bien, car nous n'avons rien
Nous autres les pauv' puotins
Tous les camarades sont enterrés là
Pour défendre les biens de ces messieurs là

Refrain :
Ceux qu'ont le pognon, ceux-là reviendront
Car c'est pour eux qu'on crève
Mais c'est fini, car les trouffions
Vont tous se mettre en grève
Ce s'ra votre tour messieurs les gros
De monter sur l'plateau
Car si vous voulez faire la guerre
Payez-la de votre peau

1918 : l'année décisive

Pour en savoir plus sur ce thème voir le panneau 9 de l'exposition « La Grande Guerre »

1 Des généraux et des batailles

En t'aidant d'un dictionnaire, relie chacun de ces noms de généraux à une bataille qu'il a dirigée :

- | | |
|---------------------------------------|-------------------|
| Bataille de la Marne, en 1914 | • Joseph Joffre |
| Bataille de Verdun, en 1916 | • Robert Nivelle |
| Bataille du Chemin des dames, en 1917 | • Ferdinand Foch |
| Contre-attaque alliée, en 1918 | • Philippe Pétain |

2 À quel endroit est signé l'armistice du 11 novembre, qui met fin aux combats de la Première Guerre mondiale ?

- A** Sur un champ de bataille de la Marne
- B** Dans un wagon, dans la clairière de Rethondes
- C** Au château de Versailles

3 En Allemagne, dans le même temps, une révolution éclate et l'empereur Guillaume II abdique. C'est la fin de l'empire allemand. Quelle forme de gouvernement se met en place ?

- A** Royaume
- B** Fédération
- C** République

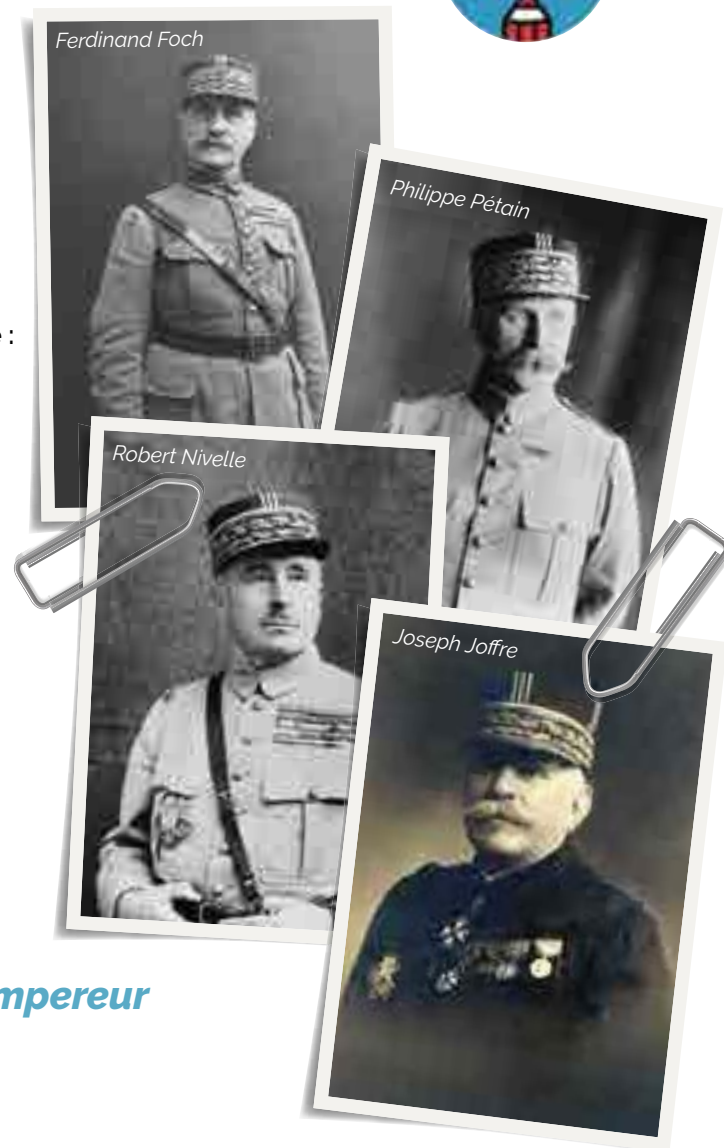

Bilan de la guerre



Pour en savoir plus sur ce thème voir le panneau 10 de l'exposition « La Grande Guerre »

- 1** *Combien de soldats sont morts pendant la Première Guerre mondiale (toutes nations confondues) ?*
- A** 90 000
 - B** 900 000
 - C** 9 000 000
- 2** *Quel pays est désigné comme « unique responsable de la guerre » par le traité de Versailles signé le 28 juin 1919 ?*
- A** La Russie
 - B** L'Allemagne
 - C** La France
- 3** *Quel est le but de la Société des Nations, créée par le Traité de Versailles ?*
- A** Préserver la paix internationale
 - B** Préparer une nouvelle guerre
 - C** Créer une nouvelle monnaie
- 4** *Quel surnom les combattants ont-ils donné à la Première Guerre mondiale ?*
- A** La « guerre des poux »
 - B** La « guerre des guerres »
 - C** La « der des ders »



La participation de l'Empire



Pour en savoir plus sur ce thème voir le panneau 11 de l'exposition « La Grande Guerre »

1 **Combien de combattants issus de l'Empire colonial français sont engagés sur les principaux fronts ?**

- A 400 000
- B 600 000
- C 800 000

2 **Cite, pour exemple, cinq pays dont sont issus ces soldats.**

Puis relie ces noms de pays aux continents correspondants :

.....

.....

.....

.....

.....

- Asie
- Océanie
- Afrique
- Amérique

3 **Quelle aide nous procure l'Empire en plus des combattants ?**

(trois réponses attendues)

-
-
-



Travailleurs tonkinois



Affiche de propagande représentant des soldats de l'armée coloniale française

La vie dans les tranchées

Pour en savoir plus sur ce thème voir le panneau 12 de l'exposition « La Grande Guerre »

1 **Le langage des tranchées est le témoin de l'humour des poilus. Relie ces mots d'argot à leur définition :**

- | | |
|--------------------------|--------------------|
| Rata . | • Cuisine roulante |
| Ours . | • Pou |
| Mitrailleuse à haricot . | • Conserve de porc |
| Toto . | • Conserve de bœuf |
| Singe . | • Ragoût |

2 **Comment s'appelle la zone située entre les tranchées ennemies ?**

- A** Le « no man's land »
B La zone neutre
C L'espace interdit

3 **Que fabriquent les soldats dans leur tranchée durant les longues heures d'attente entre deux combats ?**

Avec quels matériaux ?



Briquet et vases fabriqués à partir d'obus.

Les armes



Pour en savoir plus sur ce thème voir le panneau 13 de l'exposition « La Grande Guerre »

1 Cite trois armes utilisées par les soldats durant la guerre de position :

- _____
- _____
- _____

2 Quelle arme, redoutée par les soldats, est utilisée pour la première fois par les Allemands à Ypres, le 22 avril 1915 ?

- A La baïonnette
- B Le lance-flamme
- C Les gaz toxiques

3 En quelle année apparaissent les premiers chars sur le front occidental ?

- A 1914
- B 1916
- C 1915

4 Comment sont surnommés les aviateurs qui s'illustrent dans les combats aériens de la Première Guerre mondiale ?

- A Les aigles
- B Les As
- C Les faucons



L'utilisation des masques à gaz sur le front



L'aviateur René Fonck, héros de la Première Guerre mondiale

Les progrès de la médecine



Pour en savoir plus sur ce thème voir le panneau 14 de l'exposition « La Grande Guerre »

1 Des moyens sont mis en œuvre pour soigner les soldats blessés au plus près des zones de combat.

Coche la case correspondante selon si l'affirmation suivante est vraie ou fausse :

Des ambulances spéciales sont dotées d'une salle d'opération et d'un laboratoire. VRAI FAUX

L'automobile radiologique permet aux soldats d'écouter la radio. VRAI FAUX

Les hôpitaux sont toujours loin de la zone des combats. VRAI FAUX

2 Des progrès de traitement apparaissent pendant cette guerre pour trois maladies. Lesquelles ?

Entoure-les dans la liste :

Varicelle	Tétanos	Choléra
Gangrène	Tuberculose	Dengue
Scorbut	Typhoïde	Peste

3 Que remarques-tu chez ces deux hommes qui travaillent dans un atelier de menuiserie ?

Que leur est-il arrivé ?



Des combattants à la plume et au pinceau



Pour en savoir plus sur ce thème voir le panneau 15 de l'exposition « La Grande Guerre »

1 Ces écrivains français ont-ils participé à la Grande Guerre ?

- | | | |
|------------------|------------------------------|------------------------------|
| Maurice Genevoix | <input type="checkbox"/> OUI | <input type="checkbox"/> NON |
| Jean Anouilh | <input type="checkbox"/> OUI | <input type="checkbox"/> NON |
| Jean Giono | <input type="checkbox"/> OUI | <input type="checkbox"/> NON |

2 Qu'est-ce que le fauvisme ?

- A L'art du camouflage
- B Un mouvement de peinture (comme l'impressionnisme)
- C Une maladie des tranchées

3 Lequel de ces trois peintres appartient au mouvement cubiste ?

- A René Magritte
- B Fernand Léger
- C Henri Rousseau

4 Quel écrivain blessé par un éclat d'obus, meurt de la grippe espagnole en 1918 ?

- A Charles Péguy
- B Roland Dorgelès
- C Guillaume Apollinaire



La guerre de l'information



Pour en savoir plus sur ce thème voir le panneau 16 de l'exposition « La Grande Guerre »

1 **Quel grand journal satirique, qui paraît encore de nos jours, est créé en 1915 ?**

- A La Canard Enchaîné
- B Le Chat écorché
- C L'Âne bâté

2 **Qu'exalte la propagande officielle pendant la guerre ?**

- A La fraternité
- B Le conservatisme
- C Le patriotisme

3 **Pour quelle raison les Poilus créent leurs propres journaux de tranchées ?**



Les enfants dans la guerre

Pour en savoir plus sur ce thème voir le panneau 17 de l'exposition « La Grande Guerre »

1 Que font les enfants pour participer à l'effort de guerre ?

Les filles :

Les garçons :

2 Quel est le déguisement le plus porté par les enfants dans leurs jeux pendant la guerre ?

- A** Coq et aigle
- B** Princesse et chevalier
- C** Infirmière et soldat

Pourquoi ?

3 En quelle année est créé le statut de pupille de la Nation ?

- A** 1918
- B** 1917
- C** 1915

4 Pour qui est-il créé ?

- A** Les soldats blessés
- B** Les orphelins de guerre
- C** Les jeunes garçons travaillant aux champs



Jeunes garçons travaillant dans un jardin potager à Paris en 1917



Dessin d'enfants pendant la Grande Guerre



Les femmes dans la guerre



Pour en savoir plus sur ce thème voir le panneau 18 de l'exposition « La Grande Guerre »

1 **Comment appelle-t-on les femmes qui travaillent dans les usines d'armement ?**

- A Les « midinettes »
- B Les « munitionnettes »
- C Les « calibrettes »

2 **Que font les mairaines de guerre pour aider les soldats ?**

3 **En quelle année les Françaises ont-elles obtenu le droit de vote ?**

- A 1914
- B 1918
- C 1944



Femmes employées dans les tramways à Paris en 1917

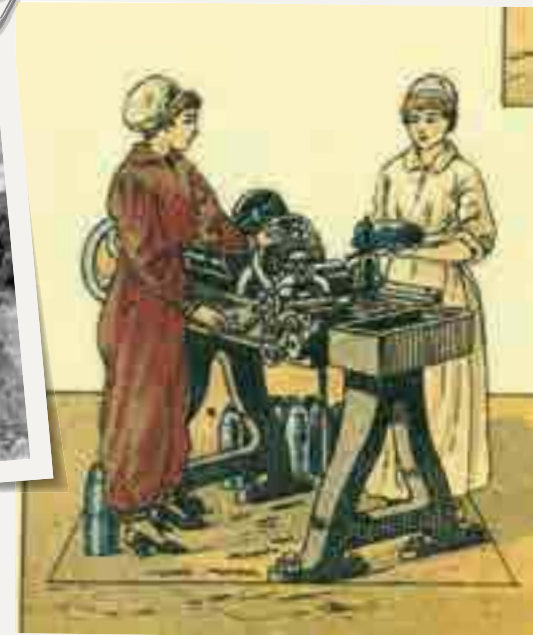

Femmes travaillant dans les usines d'armement



La solidarité à l'arrière

Pour en savoir plus sur ce thème voir le panneau 19 de l'exposition « La Grande Guerre »

1 Redonne à ces illustrations les légendes qui leur correspondent :

L'aide de l'État (documents 1, 2, 3)

Journée caritative : document n°

Incitation au peuple français : document n°

Emprunt national : document n°

Les œuvres caritatives (documents 4, 5, 6)

Distribution de vivres : document n°

Collecte auprès de la population : document n°

Confection de colis pour les soldats prisonniers : document n°

2 À quelles personnes, victimes de cette guerre, s'adresse l'aide de l'État et des œuvres caritatives religieuses et laïques ?

3 Des réfugiés français et étrangers sont accueillis par la France : d'où viennent-ils ?

- A** Du Sud-Est de la France et de l'Italie
- B** Du Nord-Est et de la Belgique
- C** Du Sud et de l'Espagne



L'héritage de la Grande Guerre



Pour en savoir plus sur ce thème voir le panneau 20 de l'exposition « La Grande Guerre »

- 1 **Le sites de Notre-Dame-de-Lorette (Pas-de-Calais) ou Douaumont (Meuse) sont :**
(plusieurs réponses possibles)

- A Des nécropoles nationales, c'est-à-dire des cimetières où sont regroupés les corps de soldats morts au front
- B Des ossuaires
- C Des lieux de bataille



- 4 **Que se passe-t-il sous l'Arc de Triomphe à Paris tous les soirs à 18h30 ?**



- 2 **À Paris, où se trouve le tombeau du soldat inconnu ?**

- A Au cimetière du Père Lachaise
- B Au Panthéon
- C Sous l'Arc de Triomphe
- D Dans l'église Saint-Louis des Invalides



- 5 **Quel monument, présent dans chaque village français, rappelle le souvenir des hommes de ce village morts au combat pendant la Première Guerre mondiale ?**



- 3 **Pourquoi a-t-on choisi un soldat inconnu ?
Que représente-t-il ?**

Découvre le monument aux morts de ta commune grâce à la fiche pédagogique incluse dans ce support (p.8 et 9)

L'ONACVG, au service de la mémoire et de la solidarité



1 ONACVG : que veut dire cette abréviation ?

- A** Organisation nationale de l'Armée combattante
- B** Office national des anciens combattants et victimes de guerre
- C** Organisme national des anciens conscrits

2 À la suite de quelle guerre l'ONACVG a-t-il été créé ?

- A** 1870-1871
- B** 1914-1918
- C** 1939-1945

3 Relie les définitions qui correspondent aux différents ressortissants à qui l'ONACVG vient en aide :

- | | |
|--|---|
| <ul style="list-style-type: none"> Anciens combattants • Veuves de guerre • Pupilles de la Nation • Victimes civiles • Victimes d'actes de terrorisme • | <ul style="list-style-type: none"> • Enfants d'anciens combattants adoptés par la Nation • Blessés de guerre, déportés politiques et raciaux de la seconde guerre mondiale • Personne ayant combattu pour la France pendant la Seconde Guerre mondiale (mobilisés et résistants), la guerre d'Indochine, la guerre d'Algérie, les opérations extérieures, etc. • Femmes de soldats ayant perdu leur mari au cours d'une guerre ou d'un conflit armé |
|--|---|

→ Toutes ces personnes sont des « ressortissants » de l'ONACVG.

4 Combien sont-ils à l'heure actuelle ?

Indice : ils sont plus nombreux que la population parisienne et représentent environ 1/5^{ème} de la population française.

- A** 1,2 million
- B** 3 millions
- C** 6,3 millions

5 Relie le nom des missions de l'ONACVG à ce qu'elles représentent :

- | | |
|---|---|
| <ul style="list-style-type: none"> Reconnaissance • Réparation • Solidarité • Mémoire • | <ul style="list-style-type: none"> • Aide financière • Participation de jeunes à des opérations de mémoire des conflits contemporains (Première et Seconde Guerre mondiale, etc.) • Carte du combattant • Pension |
|---|---|

L'ONACVG, au service de la mémoire et de la solidarité



1 *Le bleuet est une fleur des champs. Retrouve-la parmi ces fleurs :*

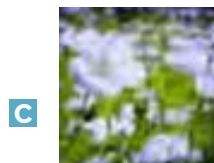
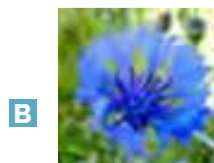
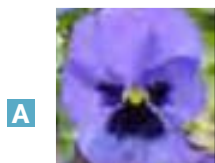

2 *Que symbolise cette fleur pour les anciens combattants français ?*

- A Le souvenir de tous les anciens combattants français morts pour la France
- B Les soldats français de 1914-1918 car sa couleur rappelle la couleur de leur uniforme
- C Le courage des combattants car la fleur de bleuet fane difficilement

3 *À quelle date la fleur de bleuet en tissu a-t-elle été vendue pour la première fois, afin de collecter des fonds pour venir en aide aux anciens combattants en difficulté ?*

- A 1919
- B 1925
- C 1935

4 *Parmi ces journées nationales commémoratives, entoure les deux dates de collectes du Bleuet de France :*

- | | | |
|---------|--------------------------|--------------|
| 8 mai | dernier dimanche d'avril | 25 septembre |
| 8 juin | 14 juillet | 5 décembre |
| 18 juin | 16 juillet | 11 novembre |

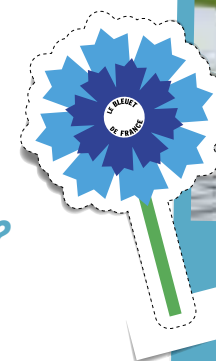

« Le Bleuet de France »

Toi aussi seul ou avec ta classe, deviens collecteur du Bleuet de France !

Les fonds collectés financent, partout en France, l'action sociale en faveur des anciens combattants et victimes de guerre et les opérations de mémoire, notamment à destination de la jeunesse, dont le concours des « Petits artistes de la mémoire ».

Pour en savoir plus, retrouve le Bleuet de France sur www.bleuetdefrance.fr et sur Facebook : @BleuetdeFrance

Réponses au questionnaire

Fiche thématique n°1 : 1/B, 2/A / **Fiche thématique n°2** : dans l'ordre : soldat austro-hongrois / triple alliance ; britannique/triple entente ; français/triple entente ; russe/triple entente ; allemand/triple alliance ; italien/triple alliance puis triple entente le 23 mai 1915 / **Fiche thématique n°3** : 1/B, 2/A, 3/A / **Fiche thématique n°4** : 1/ guerre de mouvement, 3/A et C / **Fiche thématique n°5** : 2/B, 3/B, 4/C / **Fiche thématique n°6** : 1/C ; 2/A ; 3/ les États-Unis, 4/C, 5/B / **Fiche thématique n°7** : 1/ 1-C, 2-D, 3-B, 4-A, 2/B, 3/C / **Fiche thématique n°8** : 1/C, 2/B, 3/A, 4/C / **Fiche thématique n°9** : 1/B ; 2/ ASIE > Indochine, Comptoirs français de l'Inde, OCÉANIE > Nouvelle-Calédonie, Polynésie, AFRIQUE DU NORD > Maroc, Algérie, Tunisie, AFRIQUE > Madagascar, pays de l'ancienne Afrique occidentale française : Cameroun, Mauritanie, Sénégal, Mali (anciennement Soudan français), Guinée, Côte d'Ivoire, Niger, Burkina Faso (ancienne Haute-Volta), Bénin (ancien Dahomey), pays de l'ancienne Afrique équatoriale française : Gabon, République du Congo (ancien Moyen Congo), Tchad, République centrafricaine (ancien Oubangui-Chari), AMÉRIQUE > Guadeloupe, Martinique, Guyane, Saint Pierre et Miquelon, 3/ main d'œuvre, matières premières, denrées alimentaires / **Fiche thématique n°10** : rata => sorte de ragoût avec du riz, des pommes de terre et des haricots, ours => conserve de porc ; mitrailleuse à haricots => cuisine roulante, toto => pou, singe => conserves de bœuf, 2/A, 3/ Les soldats fabriquent toutes sortes d'objets artisanaux tels que des vases, des briquets (voir illustrations), coupe-papiers, cendriers, encriers, bagues, coquetiers, cadres à photos, jouets d'enfants, etc. Ils utilisaient balles et obus qui jonchaient les tranchées et les champs de batailles. / **Fiche thématique n°11** : 1/ Canon de 75 mm, mitrailleuse, char, 2/C, 3/B, 4/B / **Fiche thématique n°12** : 1/ Vrai, faux, faux 2/ Gangrène, tétanos, typhoïde 3/ Ils portent des prothèses à la place de leurs bras gauche. Ils ont été amputés de leurs bras à la suite de graves blessures reçues pendant les combats de la Première Guerre mondiale. / **Fiche thématique n°13** : 1/ Maurice Genevoix et Jean Giono ont participé à la Première Guerre mondiale. 2/B, 3/B, 4/C / **Fiche thématique n°14** : 1/A, 2/C, 3/ Pour distraire leurs camarades en y décrivant la guerre telle qu'ils la vivent quotidiennement (contrairement aux journaux de propagande qui ne racontent pas tout ce qui se passe sur le front) et en y dénonçant, par la caricature, son absurdité. / **Fiche thématique n°15** : 1/ Les filles : travaux de lingerie, collecte pour des associations caritatives et les garçons : travaux des champs ou en usine, 2/C, 3/B, 4/B / **Fiche thématique n°16** : 1/B, 2/ Les mairaines de guerre sont des femmes ou des jeunes filles qui écrivent aux poilus pour soutenir leur moral. 3/C / **Fiche thématique n°17** : 1/ doc. 1 : emprunt national, doc. 2 : incitation au peuple français (ici, aux agriculteurs : « semez des pommes de terre », doc. 3 : journée caritative (les dons qui sont collectés lors de ce type de journée permettent d'aider les poilus au front), doc. 4 : confection de colis pour les prisonniers, doc. 5 : distribution de vivres, doc. 6 : collecte auprès de la population (vente d'insignes, de cocardes, de fleurs au profit des soldats et victimes de guerre) 2/ Les soldats et les victimes de la guerre : prisonniers, mutilés, rapatriés, réfugiés, veuves et orphelins 3/B / **Fiche thématique n°18** : 1/A, B et C, 2/B, 3/ Ce soldat, choisi parmi plusieurs poilus qui n'avaient pas pu être identifiés, représente tous les soldats français qui sont morts en combattant pour la France lors de la Première Guerre mondiale, et leur sacrifice pour la Nation. 4/ Le ravivage de la Flamme symbolisant le souvenir de tous les soldats ayant combattu pour la France lors des différents conflits 5/ le monument aux morts / **Fiche thématique n°19** : 1/B, 2/B, 3/A-3, B-4, C-1 et D-2. 4/ reconnaissance -> carte du combattant, réparation -> pension, solidarité -> aide financière et mémoire -> transmission de la mémoire des conflits contemporains / **Fiche thématique n°20** : 1/B, 2/A, les réponses B et C ne sont pas fausses cependant, mais la principale signification reste le souvenir des anciens combattants morts pour la France, 3/ C, 4/ Le 8 mai et le 11 novembre.

Crédits et références iconographiques

Page 10 : Attentat de Sarajevo, supplément illustré du Petit Journal du 12 juillet 1914 © Bibliothèque nationale de France, Affiche de l'Ordre de mobilisation générale © MHC-BDIC / Page 11 : planches d'uniformes allemands, russes, austro-hongrois, français et gravure soldat britannique © Historial de la Grande Guerre – Péronne (Somme), gravure soldat italien Olivier Touzeau/Coll. Simoncelli-Baret / Page 1 : troupes françaises en mouvement pendant la bataille de la Marne © Musée de la Grande Guerre du pays de Meaux / Page 13 : Attaque de nuit en Champagne, septembre 1915, tableaux d'Histoire de France publiés sous la Direction d'Ernest Lavisse © Musée de la Grande Guerre du pays de Meaux / Page 15 : Affiche « Together we win » de James Montgomery Flagg © MHC-BDIC / Page 16 : Dessin du Lusitania publié dans le New York Herald and London Sphere DP / Page 17 : Robert Nivelle, Tournassoud Jean-Baptiste © ECPAD, Ferdinand Foch DR-Musée 14-18, Pays de Meaux ; Philippe Pétain Tournassoud Jean-Baptiste © ECPAD, Joseph Joffre © Musée de la Grande Guerre du pays de Meaux, Signature de l'Armistice, estampe de Pillard DP / Page 18 : © MHC-BDIC / Page 19 : Affiche Armée d'Afrique © Historial de la Grande Guerre – Péronne (Somme), Tirailleurs tonkinois Bilowski Henri © ECPAD / Page 20 : Tranchée dans l'Aisne en 1916 Bilowski Henri © ECPAD, Artisanat de tranchée : collection particulière F. Malassis / Page 21 : « La guerre en masques », collection particulière F. Malassis, L'aviateur Fonck devant son Spad Bilowski Henri © ECPAD / Page 22 : Winckelsen Charles © ECPAD, Samama-Chikli Albert © ECPAD / Page 23 : Le Feu © MHC-BDIC / Page 24 : Le Petit Journal © Bibliothèque nationale de France, Revue « Le Front » © Musée de la Grande Guerre du pays de Meaux / Caricature d'Olivier Touzeau Collection Simoncelli-Barret / Page 25 : Boussuge Gabriel © ECPAD, Dessin de Lévassieur, collection Musée de Montmartre / Page 26 : Planche à découper munitionettes © Musée de la Grande Guerre du pays de Meaux, Brevet de marraine de guerre © Musée de la Grande Guerre du pays de Meaux, Conductrice et receveuse de tramway de la gare d'Austerlitz : Boussuge Gabriel © ECPAD / Page 27 : Distribution de vivres en Lorraine Agié Jacques © ECPAD, Foyer musulman Samama-Chikli Albert © ECPAD, Collecte au profit des poilus Cordier 14-18 © ECPAD, 3^{ème} emprunt de la défense nationale © MHC-BDIC, « Semez des pommes de terre » © MHC-BDIC, Affiche « Journée du poilu » © Historial de la Grande Guerre – Péronne (Somme) / Page 28 : nécropole nationale, ravivage de la Flamme, monument aux morts, dôme des Invalides © ONACVG / Page 30 : Fleurs bleues DR, collecteurs du Bleuet © ONACVG.

Conception et réalisation : Département mémoire de l'Office national des anciens combattants et victimes de guerre

Financement : Œuvre nationale du Bleuet de France

Conception graphique : Agence Linéal



mémoire et solidarité